

# Guida per l'utente di Dell™ Photo All-In-One Printer 964

Fare clic sui collegamenti a sinistra per visualizzare informazioni sulle caratteristiche e sul funzionamento della stampante. Per informazioni sull'eventuale documentazione fornita con la stampante, vedere [Individuazione delle informazioni](#).

Per ordinare inchiostro o materiali di consumo da Dell:

1. Fare doppio clic sull'icona disponibile sul desktop.





2. Visitare il sito Web di Dell all'indirizzo: [www.dell.com/supplies](http://www.dell.com/supplies).
3. Richiedere il materiale di consumo Dell per telefono. Per il numero di telefono corrispondente al proprio paese, fare riferimento al *Manuale dell'utente*.

Per ottenere un servizio ottimale, accertarsi di disporre dell'etichetta di servizio della stampante Dell. Vedere [Codice servizio espresso e numero etichetta servizio](#).

---

## Note, avvertenze e messaggi di attenzione

-  **NOTA** Una NOTA identifica informazioni importanti che possono semplificare l'utilizzo della stampante.
-  **AVVERTENZA** Un'AVVERTENZA identifica potenziali danni all'hardware oppure perdite di dati e fornisce informazioni su come evitare il problema.
-  **ATTENZIONE** Un messaggio di ATTENZIONE identifica una situazione che può provocare gravi danni a cose e persone.

Le informazioni incluse nel presente documento sono soggette a modifica senza preavviso.  
© 2005 Dell Inc. Tutti i diritti riservati.

Qualsiasi tipo di riproduzione senza autorizzazione scritta di Dell Inc. è assolutamente vietata.





Marchi utilizzati nel testo: *Dell* e il logo *DELL*, *Dell Picture Studio* e *Dell Ink Management System* sono marchi di Dell Inc.; *Microsoft* e *Windows* sono marchi registrati di Microsoft Corporation.

È possibile che nel documento siano utilizzati altri marchi e nomi di marchi per fare riferimento sia alle società che rivendicano tali marchi che ai nomi dei loro prodotti. Dell Inc. non rivendica alcun diritto di proprietà per i marchi e i nomi di marchi diversi dal proprio.

Modello 964



# Individuazione delle informazioni

Informazioni su	Posizione
<ul style="list-style-type: none"><li>• Driver per la stampante</li><li>• <i>Guida per l'utente</i></li></ul>	<p><i>CD Drivers and Utilities</i></p>  <p>Se il computer e la stampante Dell vengono acquistati contemporaneamente, la documentazione e i driver di stampa sono già installati sul computer. È possibile utilizzare il CD per disinstallare e installare nuovamente i driver o accedere alla documentazione.</p> <p>Nel CD possono essere presenti file Leggimi contenenti informazioni aggiornate su modifiche tecniche alla stampante o materiale di riferimento avanzato destinato a tecnici o utenti esperti.</p>
Come installare la stampante	<p>Foglio di istruzioni <i>Installazione della stampante</i></p> 
<ul style="list-style-type: none"><li>• Informazioni sulle norme di sicurezza</li><li>• Come installare e utilizzare la stampante</li><li>• Informazioni sulla garanzia</li></ul>	<p><i>Manuale dell'utente</i></p> 
Codice servizio espresso e numero etichetta servizio	<p>Codice servizio espresso e numero etichetta servizio</p>  <p>Questa etichetta si trova sotto l'unità stampante. Per ulteriori informazioni,</p>

	vedere <a href="#">Codice servizio espresso</a> .
<ul style="list-style-type: none"> <li>• Driver aggiornati per la stampante</li> <li>• Risposte a domande di carattere tecnico</li> <li>• Documentazione della stampante</li> </ul>	<p>Sito Web del Supporto Dell</p> <p>Nel sito Web del Supporto Dell sono disponibili diversi strumenti in linea, fra cui:</p> <ul style="list-style-type: none"> <li>• Soluzioni: suggerimenti per la risoluzione dei problemi, articoli tecnici e corsi in linea</li> <li>• Aggiornamenti: informazioni su aggiornamenti per i componenti, ad esempio la memoria</li> <li>• Supporto clienti: informazioni su contatti, stato delle ordinazioni, garanzia ed eventuali riparazioni</li> <li>• Download: driver</li> <li>• Riferimenti: documentazione della stampante e specifiche del prodotto</li> </ul>
<ul style="list-style-type: none"> <li>• Come utilizzare Windows XP</li> <li>• Documentazione della stampante</li> </ul>	<p>Guida in linea e supporto tecnico di Windows XP</p> <ol style="list-style-type: none"> <li>1. Fare clic su Start→ Guida in linea e supporto tecnico.</li> <li>2. Digitare una parola o una frase per descrivere il problema e fare clic sull'icona a forma di freccia.</li> <li>3. Fare clic sull'argomento relativo al problema in questione.</li> <li>4. Seguire le istruzioni visualizzate sullo schermo.</li> </ol>

# Informazioni sulla stampante

- Informazioni sulle parti della stampante
- Installazione della stampante
- Informazioni sul pannello operatore
- Menu del pannello operatore
- Informazioni sul sensore automatico del tipo di carta
- Caricamento della carta

È possibile utilizzare la stampante Dell Photo AIO Printer 964 per realizzare una vasta gamma di progetti. Di seguito vengono riportate alcune indicazioni importanti:

- Se la stampante è collegata a un computer, è possibile utilizzare il pannello operatore o il software della stampante per produrre rapidamente documenti di qualità.
- Per stampare, acquisire o utilizzare la funzione Salva foto su PC , *è necessario* collegare la stampante al computer.
- Per eseguire fotocopie, inviare fax o stampare da schede di memoria o da una fotocamera che supporta PictBridge, *non è necessario* collegare la stampante al computer.

 **NOTA** Per inviare un fax, è necessario collegare la stampante a una linea telefonica, indipendentemente dal fatto che sia collegata a un computer.

 **NOTA** Se si utilizza un modem DSL per il computer, è necessario installare un filtro DSL sulla linea telefonica collegata alla stampante.

---

## Informazioni sulle parti della stampante

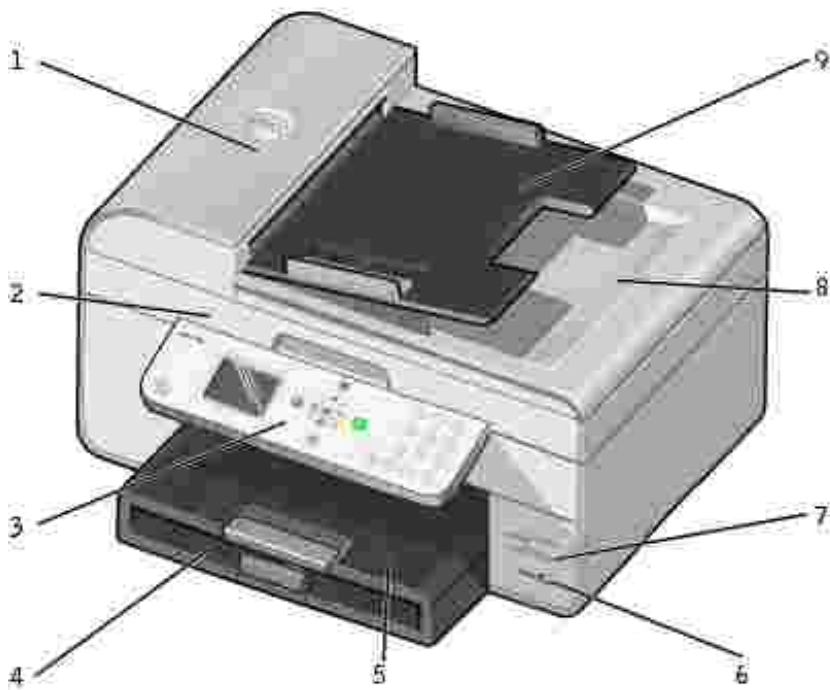



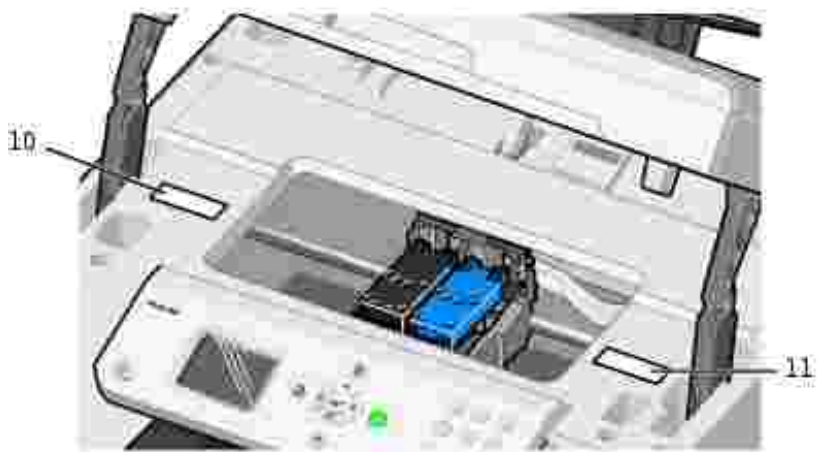

Numero:	Parte:	Descrizione:
1	Alimentatore automatico documenti (ADF, Automatic Document Feeder)	Acquisizione, copia o invio tramite fax di documenti di più pagine e/o in formato Legal.
2	Unità stampante	Unità che viene sollevata per accedere alle cartucce di inchiostro.
3	Pannello operatore	Pannello sulla stampante che consente di controllare le operazioni di copia, acquisizione, invio di fax e stampa. Per ulteriori informazioni, vedere Uso del pannello operatore .
4	Vassoio di entrata carta	Vassoio in cui viene caricata la carta nella stampante.
5	Vassoio di uscita carta	Vassoio che contiene la carta che esce dalla stampante.  <b>NOTA</b> Estrarre il supporto di arresto del vassoio carta tirandolo verso l'esterno.
6	Connettore PictBridge	Il connettore utilizzato per collegare alla stampante una fotocamera digitale compatibile con PictBridge.
7	Alloggiamenti delle schede	Alloggiamento in cui inserire la scheda contenente le immagini digitali.  <b>NOTA</b> Il display LCD visualizza solo i file JPG trovati sulla scheda. Per visualizzare gli altri tipi di immagini contenuti nella scheda, aprire Gestione scheda di memoria. Per ulteriori informazioni, vedere Uso di Gestione scheda di memoria .
8	Coperchio superiore con vassoio di uscita ADF integrato	Parte superiore della stampante che mantiene in posizione il documento o la fotografia durante l'acquisizione. Qui è anche possibile prelevare il documento originale all'uscita dall'ADF.
9	Vassoio di entrata ADF	Caricare i documenti originali nella stampante. Si consiglia di utilizzare questo vassoio per l'acquisizione, la copia o l'invio tramite fax di documenti di più pagine.

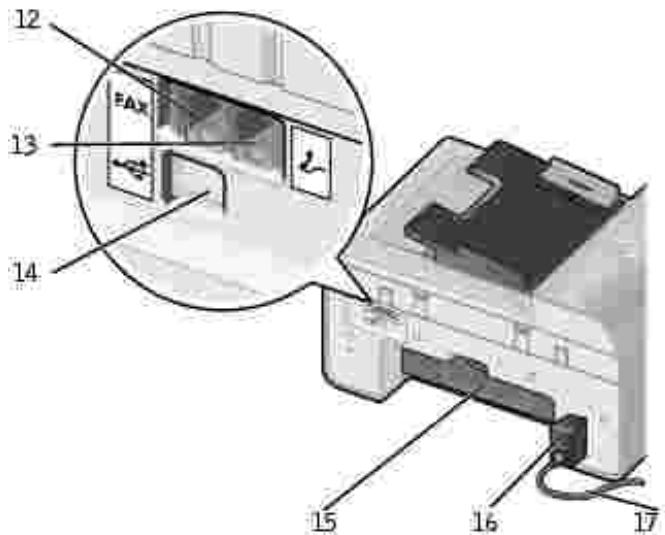

10	Etichetta di riordino dei materiali di consumo	Per ordinare le cartucce di inchiostro o la carta, visitare <a href="http://www.dell.com/supplies">www.dell.com/supplies</a> .
11	Codice servizio espresso	<ul style="list-style-type: none"> <li>• Quando si contatta il supporto tecnico o si visita il sito Web all'indirizzo <a href="http://support.dell.com">support.dell.com</a> , consente di identificare la propria stampante.</li> <li>• Immettere il Codice servizio espresso durante la chiamata al supporto tecnico.</li> </ul> <p><b>NOTA</b> Il Codice servizio espresso non è disponibile per tutti i paesi.</p>





12	Connettore FAX (  - connettore sul lato sinistro)	Consente di collegare la stampante a una linea telefonica attiva per inviare e ricevere fax.  <b>NOTA</b> Non collegare altre periferiche al connettore FAX (  - connettore sul lato sinistro) né collegare alla stampante una linea DSL (Digital Subscriber Line) o ISDN (Integrated Services Digital Network) senza utilizzare un filtro per linea digitale.
13	Connettore della presa PHONE (  - connettore sul lato destro)	Rimuovere la spina blu per collegare ulteriori periferiche alla stampante, quali modem dati/fax, telefono o segreteria telefonica.  <b>NOTA</b> Se la comunicazione telefonica del paese di appartenenza è seriale (come in Germania, Svezia, Danimarca, Austria, Belgio, Italia, Francia e Svizzera), per un corretto funzionamento del fax è necessario rimuovere la presa blu dal connettore destro (  ) e inserire il connettore terminale giallo in dotazione. Nei paesi indicati non sarà possibile utilizzare questa porta per ulteriori periferiche.
14	Connettore USB	Collega la stampante a un computer.
15	Sportello di accesso posteriore	Fornisce l'accesso per rimuovere gli inceppamenti della carta.
16	Alimentatore	Fornisce alimentazione alla stampante.  <b>NOTA</b> L'alimentatore è rimovibile. Se l'alimentatore viene rimosso dalla stampante ma rimane collegato alla presa a muro si accende un LED.  <b>NOTA</b> Se la stampante è spenta quando viene scollegata, risulterà spenta al successivo collegamento.
17	Connettore del cavo di alimentazione	Collega l'alimentatore della stampante alla presa elettrica mediante il cavo specifico del paese di appartenenza.

## Installazione della stampante

 **NOTA** La stampante Dell Photo All-In-One Printer 964 supporta Microsoft® Windows® 2000, Windows XP e Windows XP Professional X64 Edition.

Per installare la stampante, attenersi alla procedura indicata nel foglio di istruzioni *Installazione della stampante*. Se si riscontrano dei problemi durante l'installazione, vedere *Risoluzione dei problemi*.

 **NOTA** La stampante Dell Photo AIO Printer 964 è una periferica analogica che funziona solo quando è collegata direttamente a una presa a muro. È possibile collegare altre periferiche, quali un telefono o una segreteria telefonica, al connettore della presa PHONE (  - connettore sul lato destro) per operare attraverso la stampante, come è descritto nella procedura di installazione. Se è disponibile una connessione digitale come ISDN, DSL o ADSL, è necessario un filtro per linea digitale. Per ulteriori informazioni, rivolgersi al provider di servizi Internet (ISP).

## Menu Inst. iniz.

Quando si accende la stampante per la prima volta, viene visualizzato il menu Inst. iniz.



Voce di menu:	Impostazioni:
Lingua	Utilizzare i pulsanti freccia sinistra/destra ◀ ▶ per scorrere le opzioni relative alla lingua. Quando viene evidenziata la lingua desiderata, premere Seleziona Ⓢ.
Paese	Utilizzare i pulsanti freccia sinistra/destra ◀ ▶ per scorrere le opzioni relative al paese. Quando viene evidenziato il paese desiderato, premere Seleziona Ⓢ.
Imposta data e ora	Premere Seleziona Ⓢ per accedere al menu Imposta data e ora. Per ulteriori informazioni, vedere Menu Imposta data e ora.

## Aggiornamento delle impostazioni

È possibile aggiornare le impostazioni della data, dell'ora, della lingua e del paese dopo l'installazione iniziale tramite l'accesso al menu Impostazione.

## Informazioni sul pannello operatore









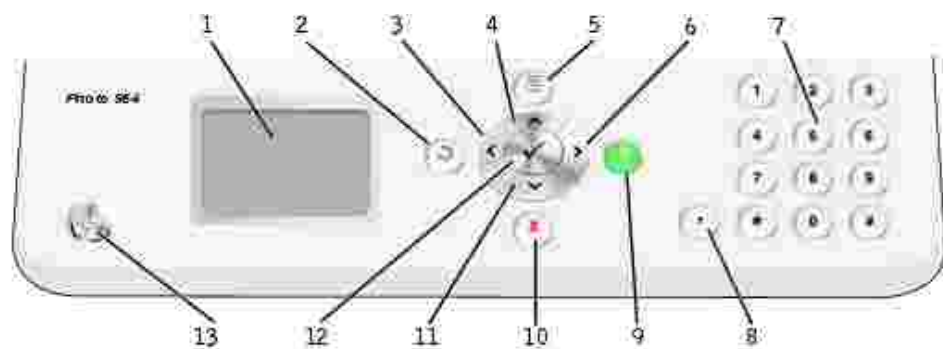

### Uso del pannello operatore

I pulsanti del pannello operatore consentono di copiare documenti e foto, inviare via fax documenti e stampare foto da una scheda di memoria o da una fotocamera che supporta PictBridge senza il collegamento al computer. La stampante è accesa quando la spia di alimentazione è illuminata. È possibile modificare le impostazioni utilizzando i pulsanti Menu Ⓢ, Seleziona Ⓢ e freccia per avviare un processo di acquisizione, copia o fax mediante il pulsante Avvio Ⓢ.

Sul display sono riportati:

- Stato della stampante
- Messaggi
- Menu
- Foto memorizzate nelle schede di memoria



Numero	Parte:		Funzione:
1	LCD (Liquid Crystal Display)		Mostrare le opzioni disponibili.
2	Indietro		Tornare a un livello di menu precedente quando si scorrono i menu disponibili sul display.
3	Freccia sinistra		<ul style="list-style-type: none"> <li>• Diminuire un numero sul display.</li> <li>• Scorrere un elenco sul display.</li> </ul>
4	Freccia su		Scorrere le opzioni disponibili nel menu.
5	Menu		Scorrere i menu disponibili.
6	Freccia destra		<ul style="list-style-type: none"> <li>• Aumentare un numero sul display.</li> <li>• Scorrere un elenco sul display.</li> </ul>
7	Un numero del tastierino o un simbolo		<ul style="list-style-type: none"> <li>• In modalità fax: <ul style="list-style-type: none"> <li>○ Immettere numeri di fax.</li> <li>○ Selezionare lettere quando si crea un elenco di selezione rapida.</li> <li>○ Digitare numeri per immettere o modificare la data e l'ora visualizzate sul display della stampante.</li> </ul> </li> <li>• In modalità copia, selezionare il numero di copie che si desidera effettuare.</li> </ul>
8	Pausa		<p>Inserire una pausa di tre secondi nel numero da comporre per accedere a una linea esterna o a un sistema di risposta automatico.</p> <p><b>NOTA</b> Immettere una pausa solo dopo aver iniziato a immettere il numero.</p>
9	Avvio		<ul style="list-style-type: none"> <li>• Avviare un processo di acquisizione, copia o fax.</li> <li>• Nella modalità foto, stampare foto.</li> </ul> <p><b>NOTA</b> Se viene avviato un processo di copia senza specificare se a colori o in bianco e nero, per impostazione predefinita viene utilizzata la modalità a colori.</p>
10	Annulla		<ul style="list-style-type: none"> <li>• Annullare un processo di acquisizione, stampa o copia in corso.</li> <li>• Chiudere un menu.</li> <li>• Eliminare un numero di fax o terminare una trasmissione fax e ripristinare sul display le impostazioni fax predefinite.</li> <li>• Eliminare le impostazioni correnti e ripristinare le impostazioni predefinite.</li> </ul>
11	Freccia giù		Scorrere le opzioni disponibili del menu.
12	Seleziona		Scegliere l'opzione visualizzata sul display.
13	Pulsante di accensione		Accendere o spegnere la stampante.

# Menu del pannello operatore



## Menu principale

In questo menu è possibile accedere alle modalità Copia , Foto , Fax , Acquisizione , Impostazione o Manutenzione disponibili sulla stampante.



È possibile inoltre visualizzare foto, inviare fax o eseguire direttamente copie o acquisizioni rapide dal menu principale.

## Modalità copia

Per modificare le impostazioni della Modalità copia :

1. Nel menu principale, utilizzare i pulsanti freccia su/giù   per passare a Copia .
2. Premere Seleziona  .

## Menu Modalità copia

Voce di menu	Impostazioni
Colore	<ul style="list-style-type: none"><li>● Colore*</li><li>● Bianco e nero</li></ul>
Copie	1-99
Riduci/Ingrandisci	<ul style="list-style-type: none"><li>● 50%</li><li>● 100%*</li><li>● 200%</li><li>● Personalizzata%</li><li>● Adatta a pagina</li><li>● Poster 2x2</li><li>● Poster 3x3</li><li>● Poster 4x4</li></ul>
Qualità	<ul style="list-style-type: none"><li>● Bozza</li><li>● Normale*</li><li>● Foto</li></ul>
Più chiara/Più scura	Utilizzare i pulsanti freccia sinistra/destra   per specificare il livello di luminosità (per impostazione predefinita, è specificato un livello medio).
Formato carta	<ul style="list-style-type: none"><li>● Hagaki</li><li>● L</li><li>● 2L</li><li>● A6</li><li>● A5</li><li>● B5</li><li>● A4</li><li>● 3 x 5</li><li>● 4 x 6</li><li>● 8,5x11*</li></ul>

	<ul style="list-style-type: none"> <li>● 8,5x14</li> </ul>
Tipo di carta	<ul style="list-style-type: none"> <li>● Rileva automaticamente*</li> <li>● Normale</li> <li>● Patinata</li> <li>● Foto</li> <li>● Lucido</li> </ul>
Fascicola	<ul style="list-style-type: none"> <li>● Disattivato*</li> <li>● Attivato</li> </ul>
Layout	<ul style="list-style-type: none"> <li>● 1 per pagina*</li> <li>● 4 per pagina</li> <li>● 9 per pagina</li> <li>● 16 per pagina</li> </ul>
Contenuto	<ul style="list-style-type: none"> <li>● Testo e grafica*</li> <li>● Foto</li> <li>● Solo testo</li> <li>● Disegno a tratto</li> </ul>
Modifica imp. pred.	Premere Seleziona  per accedere al menu Impostazioni predefinite copia . Per ulteriori informazioni, vedere Menu Impostazioni predefinite copia .
*Impostazioni predefinite	

## Modalità Foto

Nella maggior parte delle fotocamere digitali, le fotografie vengono archiviate in una scheda di memoria. La stampante Dell Photo AIO Printer 964 è compatibile con i seguenti supporti digitali:

- CompactFlash Tipo I e II
- Memory Stick
- Memory Stick PRO
- Memory Stick Duo
- Microdrive
- SmartMedia
- Secure Digital
- MultiMedia Card
- xD-Picture Card

Per modificare le impostazioni della Modalità Foto:









1. Inserire una scheda per foto.

Al termine della lettura della scheda, la stampante passa direttamente alla Modalità Foto .

 **NOTA** Non rimuovere la scheda mentre è in corso la lettura. I dati potrebbero danneggiarsi.





2. Premere Seleziona .

## Menu principale Modalità Foto

Voce di menu	Impostazioni
Visualizz. presentaz.	Premere Seleziona  per accedere al menu Presentazione , dove è possibile specificare la velocità di presentazione delle foto sulla scheda. Evidenziare la velocità desiderata e premere Seleziona  per avviare la presentazione.
Seleziona e stampa le foto	Premere Seleziona  per accedere alla modalità Anteprima stampa foto . È possibile stampare foto direttamente dalla schermata di anteprima.
Stampa tutte le foto	Premere Seleziona  per accedere alla schermata Stampa tutte dove è possibile specificare il numero di foto stampate su una pagina.  <b>NOTA</b> È possibile stampare direttamente dalla scheda di memoria solo le foto archiviate in formato JPG. Per stampare fotografie di formato diverso contenute nella scheda di memoria, è necessario trasferirle sul computer prima di stamparle.
Salva foto su PC	Premere Seleziona  per accedere alla modalità Salva foto su PC . È possibile salvare le foto contenute nella scheda sul PC.
Modifica impostazioni predefinite stampa	Premere Seleziona  per accedere al menu Impostazioni di stampa foto . Per ulteriori informazioni vedere, Menu Impostazioni di stampa foto .
Modifica imp. pred.	Premere Seleziona  per accedere al menu Impostazioni fotografiche predefinite . Per ulteriori informazioni, vedere Menu Impostazioni fotografiche predefinite .
Stampa selezioni fotocamera	Premere Seleziona  per accedere al menu Stampa selezione DPOF . Per ulteriori informazioni, vedere Menu Stampa DPOF .  <b>NOTA</b> È necessario disporre di file DPOF salvati sulla scheda per visualizzare questa opzione. Il file DPOF viene creato dalla fotocamera e salvato sulla scheda.



## Menu Altre opzioni foto

È possibile accedere al menu Altre opzioni foto premendo Menu  dalla modalità Anteprima stampa foto .

Voce di menu	Impostazioni
Modifica foto	Premere Seleziona  per accedere al menu Modalità modifica foto . Per ulteriori informazioni, vedere Menu Modalità modifica foto .
Visualizza a schermo intero	Premere Seleziona  per visualizzare le foto a schermo intero.
Modifica impostaz. stampa	Premere Seleziona  per accedere al menu Impostazioni di stampa foto . Per ulteriori informazioni, vedere Menu Impostazioni di stampa foto .
Anteprima di stampa	Premere Seleziona  per visualizzare l'anteprima di un processo di stampa di una foto selezionata.

## Menu Modalità modifica foto

È possibile accedere al menu Modalità modifica foto selezionando `Modifica foto` dal menu `Altre opzioni foto` .

Voce di menu	Impostazioni
Luminosità	Utilizzare i pulsanti freccia sinistra/destra   per specificare il livello di luminosità (per impostazione predefinita, è specificato un livello medio).
Ruota	<ul style="list-style-type: none"> <li>• In senso orario*</li> <li>• In senso antiorario</li> </ul>
Ritaglia	<ul style="list-style-type: none"> <li>• Ridurre*</li> <li>• Espandi</li> </ul>
Riquadro	Utilizzare i pulsanti freccia per delineare l'area di interesse da visualizzare nell'anteprima della foto.
Rim. occhi rossi	<ul style="list-style-type: none"> <li>• No*</li> <li>• Sì</li> </ul>
*Impostazioni predefinite	

## Menu Impostazioni di stampa foto

È possibile accedere al menu Impostazioni di stampa foto selezionando `Modifica impostazioni predefinite stampa` dal menu principale `Modalità Foto` .

Voce di menu	Impostazioni
Formato carta	<ul style="list-style-type: none"> <li>● Hagaki</li> <li>● L</li> <li>● 2L</li> <li>● A6</li> <li>● 10x15 cm</li> <li>● A5</li> <li>● 13x18 cm</li> <li>● B5</li> <li>● A4</li> <li>● 4x6</li> <li>● 5x7</li> <li>● 8,5x11*</li> </ul>
Formato foto	<ul style="list-style-type: none"> <li>● Hagaki</li> <li>● L</li> <li>● 2L</li> <li>● 60x80 mm</li> <li>● A6</li> <li>● 10x15 cm</li> <li>● A5</li> <li>● 13x18 cm</li> <li>● B5</li> <li>● A4</li> <li>● 4x6</li> <li>● 5x7</li> <li>● 8x10</li> <li>● 8,5x11</li> </ul>
Layout	<ul style="list-style-type: none"> <li>● Automatico*</li> <li>● Senza bordi (1 per pagina)</li> <li>● Una foto centrata</li> <li>● 1 per pagina</li> <li>● 2 per pagina</li> <li>● 3 per pagina</li> <li>● 4 per pagina</li> <li>● 6 per pagina</li> <li>● 8 per pagina</li> <li>● 16 per pagina</li> </ul>
Qualità	<ul style="list-style-type: none"> <li>● Bozza</li> <li>● Normale*</li> <li>● Foto</li> </ul>
Tipo di carta	<ul style="list-style-type: none"> <li>● Rileva automaticamente*</li> <li>● Normale</li> <li>● Patinata</li> <li>● Foto</li> <li>● Lucido</li> </ul>
*Impostazioni di fabbrica predefinite	





## Menu Stampa DPOF

È possibile accedere al menu Stampa DPOF selezionando *Stampa selezioni fotocamera* dal menu principale *Modalità Foto*.

Voce di menu	Impostazioni
Stampa selezioni fotocamera	Premere Seleziona  per accedere a Anteprima selez. fotoc. . Per ulteriori informazioni, vedere Anteprima selez. fotoc.



## Anteprima selez. fotoc.

È possibile accedere a Anteprima selez. fotoc. premendo Seleziona  dal menu Stampa DPOF .

Per scorrere le selezioni della fotocamera, utilizzare i pulsanti freccia sinistra/destra   . Premere Avvio  per stampare le foto con le impostazioni di stampa correnti. Per modificare le impostazioni di stampa, premere Menu  .

## Modalità fax

Per modificare le impostazioni della Modalità fax :

1. Nel menu principale, utilizzare i pulsanti freccia su/giù   per passare a Fax .
2. Premere Seleziona  .

Per un uso corretto del fax:







- Il connettore FAX ( - connettore sul lato destro) della stampante deve essere connesso a una linea telefonica attiva. Per informazioni sull'installazione, vedere Configurazione della stampante con l'apparecchiatura .

 **NOTA** Non è possibile inviare fax tramite un modem DSL (Digital Subscriber Line) o ISDN (Integrated Signature Digital Network), a meno che non venga acquistato un filtro per linea digitale. Per ulteriori informazioni, rivolgersi al provider di servizi Internet (ISP).

- Se si utilizzano gli strumenti per il fax della stampante Dell per inviare un fax dall'interno di un'applicazione, è necessario collegare la stampante a un computer con un cavo USB.

## Menu Opzioni fax









Voce di menu	Azione
Finestra num. fax	Utilizzare il tastierino per inserire il numero a cui si desidera inviare il fax. Il numero viene visualizzato nella finestra.  <b>NOTA</b> In questa finestra viene inserito anche il fax di trasmissione che consente di inviare un singolo fax a più destinatari in una sola operazione.
Rubrica	Premere Seleziona  per accedere al menu Rubrica . Per ulteriori informazioni, vedere Menu Rubrica .
Cron. ricomp.	Premere Seleziona  per visualizzare la cronologia di ricomposizione. Vengono visualizzati gli ultimi cinque numeri composti.
Selezione immediata	Premere Seleziona  per accedere alla modalità Selezione immediata .
Ritarda invio fax	Premere Seleziona  per visualizzare la schermata Ritarda invio fax . In questa schermata, utilizzare il tastierino per specificare l'ora in cui si desidera inviare il fax.
Risposta automatica	<ul style="list-style-type: none"> <li>• Attivato*</li> <li>• Pianificato - Premere Seleziona  per accedere al menu Risposta automatica, Pianificato . Per ulteriori informazioni, vedere Menu Risposta automatica, Pianificato .</li> <li>• Disattivato</li> </ul>
Modif. impost. fax	Premere Seleziona  per accedere al menu Modif. impost. fax . Per ulteriori informazioni, vedere Menu Modif. impost. fax .
Imp. fax	Premere Seleziona  per accedere al menu Imp. fax . Per ulteriori informazioni, vedere il menu Imp. fax .
*Impostazioni predefinite	

## Menu Rubrica

È possibile accedere al menu Rubrica selezionando **Rubrica** dal menu Opzioni fax . È possibile accedere a questo menu selezionando anche **Rubrica selezione rapida** dal menu Imp. fax .

È possibile specificare fino a 99 numeri di selezione rapida, 89 numeri di fax individuali di selezione rapida e 10 gruppi di selezione rapida di 30 numeri ciascuno.

Voce di menu	Azione
Ricerca nome	Premere Seleziona  per accedere al menu Ricerca nome . Per ulteriori informazioni, vedere Menu Ricerca nome .
Ricerca num. tel.	Premere Seleziona  per accedere al menu Ricerca num. tel . Per ulteriori informazioni, vedere Menu Ricerca num. tel .
Aggiungi voce	Premere Seleziona  per accedere al menu Rubrica: aggiungi voce . Per ulteriori informazioni, vedere Menu Rubrica: aggiungi voce .
Ricerca gruppo	Press Seleziona  per accedere al menu Ricerca gruppo . Per ulteriori informazioni, vedere Menu Ricerca gruppo .
Aggiungi gruppo	Premere Seleziona  per accedere al menu Rubrica: agg. gruppo . Per ulteriori informazioni, vedere Menu Rubrica: agg. gruppo .
Stampa elenco	Premere Seleziona  per stampare la rubrica memorizzata sulla stampante.

## Menu Ricerca nome

È possibile accedere al menu Ricerca nome selezionando Ricerca nome dal menu Rubrica .

Voce di menu	Azione
Finestra dei criteri di ricerca	Utilizzare il tastierino per inserire una lettera. Viene visualizzata automaticamente la voce ricercata nella rubrica.
Selezione rapida	Vengono visualizzati i nomi delle voci di selezione rapida. I nomi in elenco di selezione rapida dipendono dal numero di selezioni rapide specificate nella stampante.

## Menu Ricerca num. tel.

È possibile accedere al menu Ricerca num. tel. selezionando Ricerca num. tel. dal menu Rubrica .

Voce di menu	Azione
Finestra dei criteri di ricerca	Utilizzare il tastierino per inserire un numero. Viene visualizzata automaticamente la voce ricercata nella rubrica.
Selezione rapida	Vengono visualizzati i numeri di fax delle voci di selezione rapida. I nomi nell'elenco delle selezioni rapide dipendono dal numero di selezioni rapide specificate nella stampante.

## Menu Rubrica: modifica voce

È possibile accedere al menu Rubrica: modifica voce premendo Menu  quando viene evidenziato un numero di selezione rapida nel menu Ricerca num. tel. o Ricerca nome .

Voce di menu	Azione
Nome	Utilizzare il tastierino numerico per modificare il nome del contatto.
Numero di fax	Utilizzare il tastierino numerico per modificare il numero di fax.
Num. selez. rapida	Viene visualizzato il numero di selezione rapida associato al contatto. <b>NOTA</b> Il numero di selezione rapida viene assegnato automaticamente e non è possibile modificarlo.
Elimina voce	Premere Seleziona  per eliminare la voce dalla rubrica.

## Menu Rubrica: aggiungi voce

È possibile accedere al menu Rubrica: aggiungi voce selezionando **Aggiungi voce** dal menu Rubrica .

Voce di menu	Azione
Nome	Utilizzare il tastierino per modificare il nome del contatto.
Numero di fax	Utilizzare il tastierino per inserire il numero di fax del contatto.
Num. selez. rapida	A questo contatto viene assegnato il numero di selezione rapida più basso. <b>NOTA</b> Il numero di selezione rapida viene assegnato automaticamente e non è possibile modificarlo.

## Menu Ricerca gruppo

È possibile accedere al menu Ricerca gruppo selezionando **Ricerca gruppo** dal menu Rubrica .

Voce di menu	Azione
Finestra dei criteri di ricerca	Utilizzare il tastierino per inserire una lettera. Viene visualizzata automaticamente la voce ricercata nella rubrica.
Selezione rapida	Vengono visualizzati i numeri di fax delle voci appartenenti al gruppo. Il numero dei gruppi in elenco dipende dal numero di gruppi specificato nella stampante.



## Menu Modifica gruppo

È possibile accedere al menu Modifica gruppo premendo **Menu**  quando viene evidenziato un numero di selezione rapida in **Ricerca gruppo** .

Voce di menu	Azione
Nome	Utilizzare il tastierino numerico per modificare il nome del contatto.
Numero di fax	Utilizzare il tastierino numerico per modificare il numero di fax del contatto.
Num. selez. rapida	Viene visualizzato il numero di selezione rapida associato al contatto.  <b>NOTA</b> Il numero di selezione rapida viene assegnato automaticamente e non è possibile modificarlo.
Elimina voce	Premere Seleziona  per eliminare la voce dalla rubrica.

## Menu Rubrica: agg. gruppo

È possibile accedere al menu Rubrica: agg. gruppo selezionando **Aggiungi gruppo** dal menu Rubrica .

Voce di menu	Azione
Nome	Utilizzare il tastierino per modificare il nome del contatto.
Finestra num. fax	Utilizzare il tastierino per modificare il numero di fax.
Ricerca nome	Premere Seleziona  per accedere al menu Ricerca nome . Per ulteriori informazioni, vedere Menu Ricerca nome .
Ricerca num. tel.	Premere Seleziona  per accedere al menu Ricerca num. tel . Per ulteriori informazioni, vedere Menu Ricerca num. tel .
Cron. ricomp.	Premere Seleziona  per visualizzare la cronologia di ricomposizione. Vengono visualizzati gli ultimi cinque numeri composti.
Num. selez. rapida	A questo contatto viene assegnato il numero di selezione rapida più basso.  <b>NOTA</b> Il numero di selezione rapida viene assegnato automaticamente e non è possibile modificarlo.

## Menu Risposta automatica, Pianificato



È possibile accedere al menu Risposta automatica, Pianificato selezionando **Pianificato** nelle opzioni di **Risposta automatica** nel menu **Opzioni fax** o selezionando **Risposta automatica, Pianificato** dal menu **Squilli e risposta** .

Se viene attivata l'opzione **Risposta automatica** , la macchina risponde automaticamente ai fax in entrata senza l'intervento dell'utente. Se l'opzione **Risposta automatica** è disattivata, è necessario rispondere manualmente ai fax.

Voce di menu	Azione
Attiva risposta automatica dopo	Utilizzare il tastierino per specificare l'ora in cui si desidera attivare l'opzione di risposta automatica.
Disattiva risposta automatica dopo	Utilizzare il tastierino per specificare l'ora in cui si desidera disattivare l'opzione di risposta automatica.







## Menu Modif. impost. fax

È possibile accedere al menu Modif. impost. fax selezionando Modif. impost. fax dal menu Opzioni fax .

Voce di menu	Impostazioni
Qualità	<ul style="list-style-type: none"><li>• Standard*</li><li>• Fine</li><li>• Superfine</li><li>• Ultrafine</li></ul>
Più chiara/Più scura	Utilizzare i pulsanti freccia sinistra/destra   per specificare il livello di luminosità (per impostazione predefinita, è specificato un livello medio).
*Impostazioni predefinite	





## Menu Imp. fax

È possibile accedere al menu Imp. fax selezionando Imp. fax dal menu Opzioni fax o selezionando Modifica impostazioni predefinite fax dal menu Impostazione .

Voce di menu	Azione
Rubrica selezione rapida	Premere Selezione  per accedere al menu Rubrica . Per ulteriori informazioni, vedere Menu Rubrica .
Cronologia e rapporti	Premere Selezione  per accedere al menu Cronologia e rapporti . Per ulteriori informazioni, vedere Menu Cronologia e rapporti .
Squilli e risposta	Premere Selezione  per accedere al menu Squilli e risposta . Per ulteriori informazioni, vedere Menu Squilli e risposta .
Stampa fax	Premere Selezione  per accedere al menu Stampa fax . Per ulteriori informazioni, vedere Menu Stampa fax .
Selezione e invio	Premere Selezione  per accedere al menu Selezione e invio . Per ulteriori informazioni, vedere Menu Selezione e invio .
Blocco fax	Premere Selezione  per accedere al menu Blocco fax . Per ulteriori informazioni, vedere Menu Blocco fax .





## Menu Cronologia e rapporti

È possibile accedere al menu Cronologia e rapporti selezionando Cronologia e rapporti dal menu Imp. fax .

Voce di menu	Azione
Visualizza cronologia su schermo	Premere Selezione  per visualizzare la cronologia dei fax sullo schermo.
Stampa cronologia inviati	Premere Selezione  per stampare la cronologia dei fax inviati.
Stampa cronologia ricevuti	Premere Selezione  per stampare la cronologia dei fax ricevuti.
Visualizza fax in sospeso	Premere Selezione  per visualizzare le informazioni sui fax in sospeso.
Rapporto	<ul style="list-style-type: none"> <li>• Stampa man.*</li> <li>• Ogni 40 proc.</li> </ul>
Stampa cronologia attività fax	Premere Selezione  per stampare una cronologia dell'attività fax.
Conferma	<ul style="list-style-type: none"> <li>• Disattivato</li> <li>• Su errore*</li> <li>• Per tutti</li> </ul>
*Impostazioni predefinite	



## Menu Cron. fax, Altre opzioni

È possibile accedere al menu Cron. fax, Altre opzioni evidenziando uno dei numeri visualizzati nella schermata Cron. fax e premendo Selezione .

Voce di menu	Azione
Selezione di nuovo questo numero	Premere Selezione  per accedere al menu Opzioni fax con il numero selezionato visualizzato nella Finestra num. fax.
Aggiungi numero alla rubrica	Premere Selezione  per accedere al menu Rubrica: aggiungi voce dove il campo corrispondente contiene automaticamente il numero di fax corrente.
Aggiungi numero a fax bloccati	Premere Selezione  per accedere al menu Aggiungi numero a fax bloccati dove il campo corrispondente contiene automaticamente il numero di fax corrente.
Cancella tutta la cronologia	Premere Selezione  per eliminare il contenuto di Cron. attività per la visualizzazione e la stampa.

## Menu Squilli e risposta

È possibile accedere al menu Squilli e risposta selezionando Squilli e risposta dal menu Imp. fax .

Voce di menu	Impostazioni
Volume squilli	<ul style="list-style-type: none"> <li>• Disattivato</li> <li>• Basso*</li> <li>• Alto</li> </ul>
Rispondi a	<ul style="list-style-type: none"> <li>• 1° squillo</li> <li>• 2° squillo</li> <li>• 3° squillo</li> <li>• 5° squillo</li> </ul>
Suoneria differenziata	<ul style="list-style-type: none"> <li>• Squilli*</li> <li>• Squillo singolo</li> <li>• Squillo doppio</li> <li>• Squillo triplo</li> </ul>
Programma risposta automatica	Premere Seleziona  per accedere al menu Risposta automatica, Pianificato . Per ulteriori informazioni, vedere Menu Risposta automatica, Pianificato .
Inoltro fax	<ul style="list-style-type: none"> <li>• Disattivato*</li> <li>• Inoltro</li> <li>• Stampa e inoltro</li> </ul>
Cod. selez.	Premere Seleziona  per visualizzare il menu Cod. selez. Per modificare il codice, utilizzare il tastierino numerico per specificare il nuovo codice, quindi premere Seleziona  .  <b>NOTA</b> Il codice predefinito è DELL# (3355#) .
Correzione errori	<ul style="list-style-type: none"> <li>• Attivato*</li> <li>• Disattivato</li> </ul>
*Impostazioni predefinite	

## Menu Stampa fax

È possibile accedere al menu Stampa fax selezionando `Stampa fax` dal menu `Impostazione fax` .

Voce di menu	Impostazioni
Formato carta	<ul style="list-style-type: none"> <li>• 8,5x11*</li> <li>• 8,5x14</li> <li>• A4</li> </ul>
Se troppo grande	<ul style="list-style-type: none"> <li>• Adatta a pagina*</li> <li>• Utilizzare due pagine</li> </ul>
Qualità	<ul style="list-style-type: none"> <li>• Bozza</li> <li>• Normale*</li> <li>• Foto</li> </ul>
Piè di pagina fax	<ul style="list-style-type: none"> <li>• Attivato*</li> <li>• Disattivato</li> </ul>
*Impostazioni predefinite	

## Menu Selezione e invio

È possibile accedere al menu Selezione e invio selezionando Selezione e invio dal menu Impostazione fax .

Voce di menu	Impostazioni
Numero di fax	Premere Selezione <input checked="" type="checkbox"/> per passare alla schermata Numero di fax . Utilizzare il tastierino per specificare il numero di fax della stampante. Il numero specificato sarà quello presente sull'intestazione dei fax in uscita.
Nome fax	Premere Selezione <input checked="" type="checkbox"/> per passare alla schermata Nome fax . Utilizzare il tastierino per specificare il nome del fax della stampante. Il nome specificato sarà quello presente sull'intestazione dei fax in uscita.
Metodo di selezione	<ul style="list-style-type: none"> <li>• A toni*</li> <li>• Impulsi</li> <li>• Dietro PBX: (rilevamento segnale linea disattivato)</li> </ul>
Ora riselezione	<ul style="list-style-type: none"> <li>• 1 minuto</li> <li>• 2 minuti*</li> <li>• 3 minuti</li> <li>• 4 minuti</li> <li>• 5 minuti</li> <li>• 6 minuti</li> <li>• 7 minuti</li> <li>• 8 minuti</li> </ul>
Tentativi di riselezione	<ul style="list-style-type: none"> <li>• 0 volte</li> <li>• 1 volta</li> <li>• 2 volte</li> <li>• 3 volte*</li> <li>• 4 volte</li> <li>• 5 volte</li> </ul>
Prefisso di selezione	<ul style="list-style-type: none"> <li>• Nessuno* - premere Selezione <input checked="" type="checkbox"/> per modificare un prefisso esistente e accedere a una linea esterna.</li> <li>• Creare - premere Selezione <input checked="" type="checkbox"/> per creare un prefisso, se necessario, di una linea esterna.</li> </ul>
Volume selezione	<ul style="list-style-type: none"> <li>• Disattivato</li> <li>• Basso*</li> <li>• Alto</li> </ul>
Acquisisci	<ul style="list-style-type: none"> <li>• Prima della selezione* - il fax viene acquisito in memoria prima della selezione del numero di fax.</li> <li>• Dopo la selezione - il numero di fax viene selezionato; viene stabilita la comunicazione con il fax di ricezione; il fax viene acquisito.</li> </ul>
Velocità invio massima	<ul style="list-style-type: none"> <li>• 33.600 bps*</li> <li>• 31.200 bps</li> <li>• 28.800 bps</li> <li>• 26.400 bps</li> <li>• 24.000 bps</li> <li>• 21.600 bps</li> <li>• 19.200 bps</li> <li>• 16.800 bps</li> <li>• 14.400 bps</li> <li>• 12.000 bps</li> </ul>







	<ul style="list-style-type: none"> <li>● 9.600 bps</li> <li>● 7.200 bps</li> <li>● 4.800 bps</li> <li>● 2.400 bps</li> </ul>
Conv. fax autom.	<ul style="list-style-type: none"> <li>● Attivato* - il fax viene convertito automaticamente in modo da essere compatibile con il fax di ricezione, indipendentemente dalle impostazioni di invio.</li> <li>● Disattivato - viene visualizzato un errore che indica che il fax non è supportato se manca la corrispondenza tra le impostazioni di invio e quelle della macchina del fax di ricezione.</li> </ul>
*Impostazioni predefinite	

## Menu Blocco fax

È possibile accedere al menu Blocco fax selezionando **Blocco fax** dal menu **Imp. fax**.

Quando è attivo il blocco fax, vengono disconnesse le chiamate ricevute dai fax con un ID chiamante presente nell'elenco di blocco o con un ID chiamante bloccato.

Voce di menu	Impostazioni
Blocca elenco	<ul style="list-style-type: none"> <li>● Disattivato*</li> <li>● Attivato</li> </ul>
Blocca N. ID	<ul style="list-style-type: none"> <li>● Disattivato*</li> <li>● Attivato</li> </ul>
Ricerca nome fax bloccato	Premere <b>Seleziona</b>  per accedere al menu Ricerca nome fax bloccato. Per ulteriori informazioni, vedere Menu Ricerca nome fax bloccati.
Ricerca numero voce fax bloccati	Premere <b>Seleziona</b>  per accedere al menu Ricerca numero voce fax bloccati. Per ulteriori informazioni, vedere Menu Ricerca numero voce fax bloccati.
Aggiungi voce fax bloccati	Premere <b>Seleziona</b>  per accedere al menu Aggiungi voce fax bloccati. Per ulteriori informazioni, vedere Menu Aggiungi voce fax bloccati.
Stampa elenco fax bloccati	Premere <b>Seleziona</b>  per stampare l'elenco dei fax bloccati.
*Impostazioni predefinite	

## Menu Ricerca nome fax bloccato

È possibile accedere al menu Ricerca nome fax bloccato selezionando **Ricerca nome fax bloccato** dal menu **Blocco fax**.

Voce di menu	Azione
Finestra dei criteri di ricerca	Utilizzare il tastierino per inserire una lettera. Viene visualizzata automaticamente la voce ricercata nella rubrica.
Numero elenco fax bloccato	Viene visualizzato il numero assegnato al numero di fax bloccato. Il numero di elenco assegnato al numero di fax bloccato dipende dalla sequenza numerica dei fax bloccati.

## Menu Ricerca numero voce fax bloccati

È possibile accedere al menu Ricerca numero voce fax bloccati selezionando Ricerca numero voce fax bloccati dal menu Blocco fax .

Voce di menu	Azione
Finestra dei criteri di ricerca	Utilizzare il tastierino per inserire un numero. Viene visualizzata automaticamente la voce ricercata nella rubrica.
Numero elenco fax bloccato	Viene visualizzato il numero assegnato al numero di fax bloccato. Il numero di elenco assegnato al numero di fax bloccato dipende dalla sequenza numerica dei fax bloccati.

## Menu Voce modif. fax bloc.

È possibile accedere al menu Voce modif. fax bloc. premendo Menu  quando viene evidenziato il numero nei menu Ricerca nome fax bloccato o Ricerca numero voce fax bloccati .

Voce di menu	Azione
Nome	Utilizzare il tastierino per modificare il nome del contatto.
Numero di fax	Utilizzare il tastierino per modificare il numero di fax.
Numero elenco fax bloccato	Viene assegnato un numero al numero di fax bloccato.  <b>NOTA</b> Il numero viene assegnato automaticamente. Non è possibile modificare il numero assegnato.
Elimina voce	Premere Seleziona  per eliminare la voce dall'elenco dei fax bloccati.

## Menu Aggiungi voce fax bloccati

È possibile accedere al menu Aggiungi voce fax bloccati selezionando Aggiungi voce fax bloccati dal menu Blocco fax .





È possibile aggiungere fino a 50 numeri all'elenco di fax bloccati.

Voce di menu	Azione
Nome	Utilizzare il tastierino per modificare il nome del contatto.
Numero di fax	Utilizzare il tastierino per modificare il numero di fax.
Numero elenco fax bloccato	Viene assegnato un numero al numero di fax bloccato.  <b>NOTA</b> Il numero viene assegnato automaticamente. Non è possibile modificare il numero assegnato.

## Modalità acquisizione

Per modificare le impostazioni della Modalità acquisizione :

1. Accertarsi che la stampante e il computer siano collegati mediante il cavo USB.



1. Nel menu principale, utilizzare i pulsanti freccia su/giù   per passare a Acquisisci .
2. Premere Seleziona  .
3. Se il computer è collegato a una rete, selezionare un host dalla schermata Selezione host e immettere il numero PIN di quattro cifre, se necessario, per l'host selezionato.
4. Premere Seleziona  .

## Menu Opzioni acquisizione







Voce di menu	Impostazioni
Acquisisci su	<ul style="list-style-type: none"> <li>• E-mail</li> <li>• Software</li> <li>• File</li> </ul>
Colore	<ul style="list-style-type: none"> <li>• Colore*</li> <li>• Bianco e nero</li> </ul>
Qualità	<ul style="list-style-type: none"> <li>• Automatico*</li> <li>• 150 dpi</li> <li>• 300 dpi</li> <li>• 600 dpi</li> </ul>
Formato originale	<ul style="list-style-type: none"> <li>• Rileva automaticamente*</li> <li>• L</li> <li>• 2L</li> <li>• A6</li> <li>• A5</li> <li>• B5</li> <li>• A4</li> <li>• Tascabile</li> <li>• 3 x 5</li> <li>• 4 x 6</li> <li>• 5x7</li> <li>• 8x10</li> <li>• 8,5x11</li> </ul>
Modifica imp. pred.	Premere Seleziona  per accedere al menu Impostazioni acquisizione predefinite . Per ulteriori informazioni, vedere Menu Impostazioni acquisizione predefinite .
*Impostazioni predefinite	

## Modalità impostazione

Per accedere alle opzioni della Modalità impostazione :







1. Nel menu principale, utilizzare i pulsanti freccia su/giù   per passare a Impostazione .
2. Premere Seleziona  .



## Menu Modalità impostazione

Voce di menu	Azione
Modifica impostazioni predefinite stampante	Premere Seleziona  per accedere al menu Modifica impostazioni predefinite stampante . Per ulteriori informazioni, vedere Menu Impostazioni predefinite stampante .
Modifica impostazioni predefinite copia	Premere Seleziona  per accedere al menu Modifica impostazioni predefinite copia . Per ulteriori informazioni, vedere Menu Impostazioni predefinite copia .
Modifica impostazioni foto predefinite	Premere Seleziona  per accedere al menu Impostazioni di stampa foto . Per ulteriori informazioni vedere, Menu Impostazioni di stampa foto .
Modifica impostazioni predefinite fax	Premere Seleziona  per accedere al menu Imp. fax . Per ulteriori informazioni, vedere Menu Imp. fax.
Modifica impostazioni predefinite acquisizione	Premere Seleziona  per accedere al menu Impostazioni acquisizione predefinite . Per ulteriori informazioni, vedere Menu Impostazioni acquisizione predefinite .
Stampa elenco impostazioni	Premere Seleziona  per stampare l'elenco delle impostazioni correnti.

## Menu Impostazioni predefinite stampante

È possibile accedere al menu Impostazioni predefinite stampante selezionando Modifica impostazioni predefinite stampante dal menu Impostazione .

Voce di menu	Impostazioni
Imposta data e ora	Premere Seleziona  per accedere al menu Imposta data e ora . Per ulteriori informazioni, vedere Menu Imposta data e ora .
Lingua	Utilizzare i pulsanti freccia sinistra/destra   per scorrere le opzioni relative alla lingua. Quando viene evidenziata la lingua desiderata, premere Seleziona  .
Paese	Utilizzare i pulsanti freccia sinistra/destra   per scorrere le opzioni relative al paese. Quando viene evidenziato il paese desiderato, premere Seleziona  .
Tono pressione tasto	<ul style="list-style-type: none"> <li>● Disattivato</li> <li>● Attivato*</li> </ul>
Risparmio energia	<ul style="list-style-type: none"> <li>● Ora</li> <li>● Dopo 10 min.</li> <li>● Dopo 30 min.*</li> <li>● Dopo 60 min.</li> <li>● Mai</li> </ul>

Schema ID chiam.	Utilizzare i pulsanti freccia sinistra/destra   per scorrere gli schemi di rilevamento dell'ID chiamante. Quando viene evidenziato lo schema desiderato, premere Seleziona  .  <b>NOTA</b> Gli schemi di rilevamento dell'ID chiamante variano in base al paese.
Volume altoparlante	<ul style="list-style-type: none"> <li>● Disattivato</li> <li>● Basso*</li> <li>● Alto</li> </ul>
*Impostazioni predefinite	

## Menu Imposta data e ora

È possibile accedere al menu Imposta data e ora selezionando Imposta data e ora dal menu Impostazioni predefinite stampante o selezionando Imposta data e ora dal menu Inst. iniz.

Voce di menu	Azione
Ora corrente	Utilizzare il tastierino per inserire l'ora corrente.
Data corrente	Utilizzare il tastierino per inserire la data corrente.
Ora legale	<ul style="list-style-type: none"> <li>● Attivato - la stampante passa automaticamente all'ora legale in base alla data.</li> <li>● Disattivato*</li> </ul>
*Impostazioni predefinite	

## Menu Impostazioni predefinite copia

È possibile accedere al menu Impostazioni predefinite copia selezionando Modifica impostazioni predefinite copia dal menu Impostazione o selezionando Modifica imp. pred. dal menu Modalità copia .

Voce di menu	Impostazioni
Colore	<ul style="list-style-type: none"> <li>● Colore*</li> <li>● Bianco e nero</li> </ul>
Qualità	<ul style="list-style-type: none"> <li>● Bozza</li> <li>● Normale*</li> <li>● Foto</li> </ul>
Contenuto	<ul style="list-style-type: none"> <li>● Testo e grafica*</li> <li>● Foto</li> <li>● Solo testo</li> <li>● Disegno a tratto</li> </ul>
Formato carta	<ul style="list-style-type: none"> <li>● Hagaki</li> <li>● L</li> <li>● 2L</li> <li>● A6</li> <li>● A5</li> <li>● B5</li> <li>● A4</li> <li>● 3 x 5</li> <li>● 4 x 6</li> </ul>

	<ul style="list-style-type: none"> <li>● 8,5x11*</li> <li>● 8,5x14</li> </ul>
Tipo di carta	<ul style="list-style-type: none"> <li>● Rileva automaticamente*</li> <li>● Normale</li> <li>● Patinata</li> <li>● Foto</li> <li>● Lucido</li> </ul>
*Impostazioni di fabbrica predefinite	

## Menu Impostazioni fotografiche predefinite

È possibile accedere al menu Impostazioni fotografiche predefinite selezionando Modifica impostazioni predefinite foto dal menu Impostazione o selezionando Modifica imp. pred. dal menu Modalità Foto.

Voce di menu	Impostazioni
Formato carta	<ul style="list-style-type: none"> <li>● Hagaki</li> <li>● L</li> <li>● 2L</li> <li>● A6</li> <li>● 10x15 cm</li> <li>● A5</li> <li>● 13x18 cm</li> <li>● B5</li> <li>● A4</li> <li>● 4x6</li> <li>● 5x7</li> <li>● 8,5x11*</li> </ul>
Formato foto	<ul style="list-style-type: none"> <li>● Hagaki</li> <li>● L</li> <li>● 2L</li> <li>● 60x80 mm</li> <li>● A6</li> <li>● 10x15 cm</li> <li>● A5</li> <li>● 13x18 cm</li> <li>● B5</li> <li>● A4</li> <li>● 3.5x5</li> <li>● 4x6</li> <li>● 5x7</li> <li>● 8x10</li> <li>● 8,5x11</li> </ul>
Layout	<ul style="list-style-type: none"> <li>● Automatico*</li> <li>● Senza bordi (uno per pagina)</li> <li>● Una foto centrata</li> <li>● 1 per pagina</li> <li>● 2 per pagina</li> <li>● 3 per pagina</li> <li>● 4 per pagina</li> <li>● 6 per pagina</li> <li>● 8 per pagina</li> <li>● 16 per pagina</li> </ul>

Qualità	<ul style="list-style-type: none"> <li>● Bozza</li> <li>● Normale*</li> <li>● Foto</li> </ul>
Tipo di carta	<ul style="list-style-type: none"> <li>● Rileva automaticamente*</li> <li>● Normale</li> <li>● Patinata</li> <li>● Foto</li> <li>● Lucido</li> </ul>
*Impostazioni di fabbrica predefinite	

## Menu Impostazioni predefinite fax

È possibile accedere al menu Impostazioni predefinite fax selezionando **Modifica impostazioni predefinite fax** dal menu Impostazione o selezionando **Imp. fax** dal menu Opzioni fax . Per ulteriori informazioni, vedere Menu Imp. fax.



## Menu Impostazioni acquisizione predefinite

È possibile accedere al menu Impostazioni acquisizione predefinite selezionando **Modifica impostazioni predefinite acquisizione** dal menu Impostazione o selezionando **Modifica imp. pred.** dal menu Modalità acquisizione .







Voce di menu	Impostazioni
Acquisisci su	<ul style="list-style-type: none"> <li>● E-mail</li> <li>● Software</li> <li>● File</li> </ul>
Colore	<ul style="list-style-type: none"> <li>● Colore*</li> <li>● Bianco e nero</li> </ul>
Qualità	<ul style="list-style-type: none"> <li>● Automatico</li> <li>● 150 dpi*</li> <li>● 300 dpi</li> <li>● 600 dpi</li> </ul>
Formato originale	<ul style="list-style-type: none"> <li>● Rileva automaticamente*</li> <li>● L</li> <li>● 2L</li> <li>● A6</li> <li>● A5</li> <li>● B5</li> <li>● A4</li> <li>● Tascabile</li> <li>● 3 x 5</li> <li>● 4 x 6</li> <li>● 5x7</li> <li>● 8x10</li> <li>● 8,5x11</li> </ul>
*Impostazioni predefinite	

## Modalità manutenzione

Per accedere alle opzioni della Modalità manutenzione :

1. Nel menu principale, utilizzare i pulsanti freccia su/giù   per passare a Manutenzione .
2. Premere Seleziona  .

## Menu Modalità manutenzione

Voce di menu	Azione
Visualizza livelli inchiostro	Premere Seleziona  per visualizzare sullo schermo il livello corrente di inchiostro di ciascuna cartuccia.
Pulisci cartucce	Premere Seleziona  per pulire le cartucce di inchiostro.
Allinea cartucce	Premere Seleziona  per allineare le cartucce di inchiostro.
Modif. cartucce stampa	Premere Seleziona  per visualizzare la procedura di sostituzione delle cartucce di stampa.
Stampa pagina di prova	Premere Seleziona  per stampare una pagina di prova.
Diagnostica chiamate	<ul style="list-style-type: none"><li>● Disattivato*</li><li>● Audio attivo</li><li>● Stampa rapporto segnali T.30</li><li>● Audio e rapporto</li></ul>
Ripristina impostazioni predefinite	Premere Seleziona  per ripristinare tutte le impostazioni predefinite.
*Impostazioni predefinite	

## Modalità PictBridge

La Modalità PictBridge viene attivata automaticamente quando si collega un dispositivo USB alla porta PictBridge nella parte anteriore della stampante.

Se la stampante sta eseguendo altre operazioni quando viene collegato il dispositivo USB, la Modalità PictBridge viene attivata al termine del processo.

Quando si collega la stampante a una fotocamera PictBridge, la selezione e la stampa di tutte le foto vengono gestite dalla fotocamera. Tuttavia, quando la fotocamera è in Modalità PictBridge , è possibile premere Menu  per accedere al menu Imp. stampa pred. PictBridge .

## Menu Imp. stampa pred. PictBridge



Voce di menu	Azione
Formato carta	<ul style="list-style-type: none"> <li>• Hagaki</li> <li>• L</li> <li>• 2L</li> <li>• A6</li> <li>• 10x15 cm</li> <li>• A5</li> <li>• 13x18 cm</li> <li>• B5</li> <li>• A4</li> <li>• 4x6</li> <li>• 5x7</li> <li>• 8,5x11*</li> </ul>
Formato foto	<ul style="list-style-type: none"> <li>• Hagaki</li> <li>• L</li> <li>• 2L</li> <li>• 60x80 mm</li> <li>• A6</li> <li>• 10x15 cm</li> <li>• A5</li> <li>• 13x18 cm</li> <li>• B5</li> <li>• A4</li> <li>• 3.5x5</li> <li>• 4x6</li> <li>• 5x7</li> <li>• 8x10</li> <li>• 8,5x11</li> </ul>
Layout	<ul style="list-style-type: none"> <li>• Automatico*</li> <li>• Senza bordi (uno per pagina)</li> <li>• Una foto centrata</li> <li>• 1 per pagina</li> <li>• 2 per pagina</li> <li>• 3 per pagina</li> <li>• 4 per pagina</li> <li>• 6 per pagina</li> <li>• 8 per pagina</li> <li>• 16 per pagina</li> </ul>
Qualità stampa	<ul style="list-style-type: none"> <li>• Bozza</li> <li>• Normale*</li> <li>• Foto</li> </ul>
Tipo di carta	<ul style="list-style-type: none"> <li>• Rileva automaticamente*</li> <li>• Normale</li> <li>• Patinata</li> <li>• Foto</li> <li>• Lucido</li> </ul>
*Impostazioni predefinite	

## Informazioni sul sensore automatico del tipo di carta

La stampante dispone di un sensore automatico del tipo di carta mediante il quale vengono rilevati automaticamente i seguenti tipi di carta:

- Normale
- Lucido
- Lucida/fotografica

Se si carica uno di questi tipi carta, la stampante lo rileva e le impostazioni Qualità/Velocità vengono regolate automaticamente.

	Impostazioni Qualità/Velocità	
Tipo di carta	Cartucce nera e a colori installate	Cartucce fotografica e a colori installate
Normale	Normale	Foto
Lucido	Normale	Foto
Lucida/fotografica	Foto	Foto

 **NOTA** La stampante non supporta il rilevamento del formato carta.

Per scegliere il formato carta:

1. Con il documento aperto, fare clic su File → Stampa .
2. Nella finestra di dialogo Stampa , fare clic su Preferenze o su Proprietà a seconda del programma o del sistema operativo utilizzato.

Viene aperta la finestra di dialogo Preferenze stampa .

3. Nella scheda Impostazioni stampa , selezionare il formato carta.
4. Fare clic su OK .

Se non viene disattivato, il sensore automatico del tipo di carta rimane sempre attivo. Per disattivare il sensore automatico del tipo di carta per un processo di stampa specifico:

1. Con il documento aperto, fare clic su File → Stampa .
2. Nella finestra di dialogo Stampa , fare clic su Preferenze o su Proprietà a seconda del programma o del sistema operativo utilizzato.

Viene aperta la finestra di dialogo Preferenze stampa .

3. Fare clic sulla scheda Impostazioni stampa .
4. Selezionare il tipo di carta dal menu a discesa Tipo di carta .
5. Fare clic su OK .

Per disattivare il sensore automatico del tipo di carta per tutti i processi di stampa:

1. In *Windows XP*, fare clic su Start → Pannello di controllo → Stampanti e altro hardware → Stampanti e fax .

In *Windows 2000*, fare clic su Start → Impostazioni → Stampanti .

2. Fare clic con il pulsante destro del mouse sull'icona della stampante Dell Photo AIO Printer 964.
3. Fare clic su Preferenze stampa .
4. Fare clic sulla scheda Impostazioni stampa .
5. Selezionare il tipo di carta dal menu a discesa Tipo di carta .
6. Fare clic su OK .

---

## Caricamento della carta

### Caricamento di carta normale nel supporto carta

1. Sollevare il vassoio di uscita carta ed estendere il relativo supporto.



2. Inserire la carta nel vassoio di entrata.



3. Premere le guide della carta e farle scorrere fino a posizionarle in corrispondenza dei bordi sinistro e destro e del bordo inferiore della carta.

 **NOTA** Non forzare la carta nella stampante.



4. Abbassare il vassoio di uscita carta.



5. Estendere il supporto di arresto del vassoio di uscita per bloccare la carta all'uscita dalla stampante.

 **NOTA** Il vassoio di uscita carta può contenere fino a 50 fogli di carta.



Per informazioni sulle istruzioni per i supporti di stampa, vedere Istruzioni sull'uso dei supporti di stampa con il supporto carta .

## Caricamento di un documento originale nell'ADF

È possibile caricare nell'ADF fino a 50 fogli di un documento originale con il testo rivolto verso l'alto per l'acquisizione, la copia e l'invio di fax. Si consiglia di utilizzare l'ADF per caricare documenti di più pagine. Per ulteriori informazioni, vedere Istruzioni sull'uso della carta con l'ADF .

 **NOTA** Non caricare nell'ADF cartoline, cartoline fotografiche, carta fotografica o piccole immagini. Posizionare questi elementi sul vetro dello scanner.

## Posizionamento del documento originale sul vetro dello scanner

1. Aprire il coperchio superiore.
2. Posizionare il documento originale rivolto verso il basso sul vetro dello scanner nell'angolo superiore sinistro.

Per ottenere una copia con orientamento verticale:



Per ottenere una copia con orientamento orizzontale:



3. Chiudere il coperchio superiore.



# Stampa

- [Stampa di un documento](#)
  - [Stampa di foto](#)
  - [Stampa di foto senza bordi](#)
  - [Stampa di foto da una fotocamera che supporta PictBridge](#)
  - [Stampa di foto da una scheda di memoria](#)
  - [Stampa di copie fascicolate di un documento](#)
  - [Stampa in ordine inverso](#)
  - [Stampa di più pagine su un foglio di carta](#)
  - [Stampa di un'immagine in formato poster a più pagine](#)
  - [Stampa di uno striscione](#)
- 

## Stampa di un documento

1. Accendere il computer e la stampante e accertarsi che siano collegati.
2. Caricare la carta con il lato di stampa rivolto verso il basso. Per ulteriori informazioni, vedere [Caricamento della carta](#).
3. Con il documento aperto, fare clic su File→ Stampa.
4. Personalizzare le impostazioni di stampa.
  - a. A seconda del programma o del sistema operativo utilizzato, fare clic su Preferenze, Proprietà, Opzioni o Imposta.

Viene aperta la finestra di dialogo Preferenze stampa.

- b. Nella scheda Impostazioni stampa, selezionare la qualità e la velocità di stampa, il formato della carta, la stampa in bianco e nero o a colori, la stampa senza bordi, l'orientamento e il numero di copie.
    - c. Nella scheda Avanzate, è possibile specificare un'opzione per la stampa su due lati, un'opzione di layout specifico o se si desidera utilizzare Contrasto immagine automatico.
    - d. Dopo avere apportato le modifiche desiderate nella finestra di dialogo Preferenze stampa, fare clic su OK nella parte inferiore dello schermo per tornare alla finestra di dialogo Stampa.
  5. A seconda del programma o del sistema operativo utilizzato, fare clic su OK o su Stampa.
- 

## Stampa di foto

1. Caricare la carta fotografica con il lato di stampa (lato lucido) rivolto verso il basso. Per ulteriori informazioni, vedere [Istruzioni per l'uso dei supporti di stampa con il supporto carta](#).
2. Accertarsi che siano installate una cartuccia a colori e una fotografica (venduta separatamente). Per ulteriori informazioni, vedere [Sostituzione delle cartucce di inchiostro](#).
3. Con il documento aperto, fare clic su File→ Stampa.
4. A seconda del programma o del sistema operativo utilizzato, fare clic su Preferenze, Proprietà, Opzioni o Imposta per personalizzare le impostazioni di stampa.

Viene aperta la finestra di dialogo Preferenze stampa.

5. Nella scheda Impostazioni stampa, selezionare Foto, le impostazioni dpi, il tipo e il formato di carta.

 **NOTA** Per la stampa di foto, è consigliato l'uso di carta lucida/fotografica o patinata.

6. Dopo aver personalizzato le opzioni di stampa, fare clic su OK.
7. A seconda del programma o del sistema operativo utilizzato, fare clic su OK o su Stampa.
8. Per evitare che le foto aderiscano l'una all'altra e presentino sbavature, rimuoverle singolarmente dopo la stampa.

 **NOTA** Prima di inserire le stampe in un album fotografico non adesivo o di incorniciarle, lasciarle asciugare per il tempo necessario (da 12 a 24 ore a seconda delle condizioni ambientali). Ciò garantisce la massima durata della stampa.

---

## Stampa di foto senza bordi

1. Caricare la carta lucida/fotografica nel relativo supporto con il lato di stampa rivolto verso il basso. Per ulteriori informazioni, vedere [Istruzioni per l'uso dei supporti di stampa con il supporto carta](#).
2. Accertarsi che siano installate una cartuccia a colori e una fotografica (venduta separatamente). Per ulteriori informazioni, vedere [Sostituzione delle cartucce di inchiostro](#).
3. Con il documento aperto, fare clic su File→ Stampa.
4. A seconda del programma o del sistema operativo utilizzato, fare clic su Preferenze, Proprietà, Opzioni o Imposta per personalizzare le impostazioni di stampa.

Viene aperta la finestra di dialogo Preferenze stampa.

5. Nella scheda Impostazioni stampa, selezionare Foto, le impostazioni dpi, il tipo e il formato di carta, quindi selezionare la casella di controllo Senza bordi.
6. Dopo aver personalizzato le opzioni di stampa, fare clic su OK.
7. A seconda del programma o del sistema operativo utilizzato, fare clic su OK o su Stampa.



 **NOTA** In alcuni programmi potrebbe essere necessario selezionare il formato della carta senza bordi.

 **NOTA** La stampa senza bordi viene eseguita solo se si utilizza carta lucida/fotografica. La stampa su carta non fotografica presenta un margine di 2 mm su tutti i lati.

---

## Stampa di foto da una fotocamera che supporta PictBridge

La stampante supporta fotocamere compatibili con PictBridge.

1. Inserire un'estremità del cavo USB nella fotocamera.
2. Inserire l'altra estremità del cavo USB nella porta PictBridge sulla parte anteriore della stampante.

Per informazioni sulla selezione delle impostazioni USB della fotocamera appropriate, sulla connessione PictBridge e sull'utilizzo, fare riferimento alle istruzioni fornite con la fotocamera.



3. Accendere la fotocamera digitale.

La modalità PictBridge viene attivata automaticamente.

4. Per iniziare la stampa di foto, consultare la documentazione fornita con la fotocamera.

 **NOTA** Molte fotocamere digitali dispongono di due selezioni per la modalità USB: computer e stampante (o PTP). Per la stampa PictBridge, è necessario utilizzare la selezione USB (o PTP) della stampante. Per ulteriori informazioni, consultare la documentazione fornita con la fotocamera.

---

# Stampa di foto da una scheda di memoria

Nella maggior parte delle fotocamere digitali, le foto vengono archiviate in una scheda di memoria. Dell Photo AIO Printer 964 è compatibile con i seguenti supporti digitali:

- CompactFlash Tipo I e II
- Memory Stick
- Memory Stick PRO
- Memory Stick Duo
- Microdrive
- SmartMedia
- Secure Digital
- MultiMedia Card
- xD-Picture Card

Le schede di memoria devono essere inserite con l'etichetta rivolta verso l'alto. Il lettore della scheda è dotato di quattro alloggiamenti per questi tipi di supporto nonché di una spia che indica quando è in corso la lettura o la trasmissione dei dati.

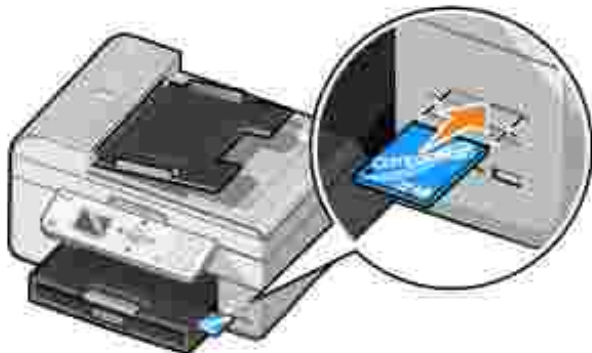

 **NOTA** Non rimuovere la scheda durante la fase di lettura. I dati potrebbero danneggiarsi.



Il connettore usato per PictBridge può essere utilizzato anche per accedere alle informazioni memorizzate nelle unità di memoria Flash USB. Di seguito sono indicate le unità di memoria Flash USB certificate per l'uso con questa stampante multifunzione:

- DELL - Chiave di memoria USB 2.0, 256 MB ad alta velocità, numero parte 311-4341
- DELL - Chiave di memoria USB 2.0, 128 MB ad alta velocità, numero parte 311-4340
- DELL - Chiave di memoria USB 2.0, 64 MB ad alta velocità, numero parte 311-4339











Quando si inserisce una scheda di memoria o una chiave di memoria USB, la stampante passa automaticamente a Modalità Foto.

-  **NOTA** Non inserire più schede di memoria o chiavi USB contemporaneamente.
-  **NOTA** La stampante supporta il formato dati FAT32. I file memorizzati in formato NTFS devono essere convertiti in formato dati FAT32.

## Visualizzazione o stampa delle foto



1. Inserire una scheda di memoria o una chiave USB.

La stampante passa automaticamente a Modalità Foto.

2. Premere Seleziona  per accedere al menu Modalità Foto.
3. Dal menu Modalità Foto, utilizzare il pulsante freccia su/giù   per passare a Seleziona e stampa le foto, quindi premere Seleziona .
4. Premere il pulsante freccia sinistra/destra   per scorrere le foto contenute nella scheda o nella fotocamera digitale.
5. Premere Seleziona  per selezionare una foto da stampare. Premere il pulsante freccia su/giù   per specificare il numero di copie.
6. Premere Avvio  per eseguire stampe.

-  **NOTA** È possibile stampare direttamente dalla scheda di memoria o dalla chiave USB solo le foto in formato JPG. Per stampare foto di formato diverso contenute nella scheda di memoria o in una chiave USB, è necessario trasferirle prima sul computer.

## Salvataggio delle foto sul computer





Dal menu Modalità Foto sul display, utilizzare il pulsante freccia su/giù   per passare a salva foto su PC, quindi premere Seleziona . Tutte le foto nella scheda di memoria o nella chiave USB vengono trasferite sul computer e aperte in Gestione scheda di memoria.

## Visualizzazione di una presentazione

È possibile visualizzare tutte le foto contenute nella scheda di memoria o in una chiave USB utilizzando una presentazione.

1. Inserire una scheda di memoria o una chiave USB.

La stampante passa automaticamente a Modalità Foto.

2. Premere Seleziona  per accedere al menu Modalità Foto.
3. Dal menu Modalità Foto, utilizzare il pulsante freccia su/giù   per passare a Visualizz. presentaz., quindi premere Seleziona .

Viene visualizzato il menu Presentazione.

4. Specificare la velocità della presentazione, quindi premere Seleziona .





Verrà visualizzata ogni fotografia contenuta nella scheda o nella fotocamera digitale.

## Stampa di tutte le foto contenute nella scheda o nella chiave USB



È possibile anche stampare tutte le foto contenute in una scheda senza scorrerle.

1. Inserire una scheda di memoria o una chiave USB.

La stampante passa automaticamente a Modalità Foto.

2. Premere Seleziona  per accedere al menu Modalità Foto.
3. Dal menu Modalità Foto, utilizzare il pulsante freccia su/giù   per passare a Stampa tutte le foto, quindi premere Seleziona .

Viene visualizzato il menu Stampa tutte le foto.

4. Specificare il numero di foto che si desidera stampare su ogni pagina, quindi premere Seleziona .
5. Premere Avvio .



**NOTA** È possibile stampare direttamente dalla scheda di memoria solo le foto in formato JPG. Per stampare foto di formato diverso contenute nella scheda di memoria, è necessario trasferirle sul computer prima di stamparle.

---

## Stampa di copie fascicolate del documento

Quando la stampante è collegata al computer, è possibile stampare copie fascicolate in bianco e nero o a colori. Per stampare copie fascicolate:

1. Accertarsi che sia caricata della carta nel relativo supporto.
2. Con il documento aperto, fare clic su File→ Stampa.
3. Fare clic su Proprietà, Opzioni, Imposta o Preferenze a seconda del programma o del sistema operativo utilizzato.

Viene aperta la finestra di dialogo Preferenze stampa.

4. Nella scheda Impostazioni stampa, specificare il numero di copie da stampare.

 **NOTA** È necessario specificare più copie per attivare la casella di controllo Fascicola copie.

5. Selezionare la casella di controllo Fascicola copie.
6. Fare clic su OK o Stampa.

---

## Stampa in ordine inverso

1. Accertarsi che sia caricata carta nel relativo supporto. Per ulteriori informazioni, vedere [Caricamento di carta normale nel supporto carta](#).
2. Con il documento aperto, fare clic su File→ Stampa.
3. Fare clic su Proprietà, Opzioni, Imposta o Preferenze a seconda del programma o del sistema operativo utilizzato.

Viene aperta la finestra di dialogo Preferenze stampa.

4. Nella scheda Impostazioni stampa, selezionare la casella di controllo Stampa in ordine inverso.
5. Fare clic su OK.
6. A seconda del programma o del sistema operativo utilizzato, fare clic su OK o su Stampa.

---

## Stampa di più pagine su un foglio di carta

1. Accertarsi che sia caricata carta nel relativo supporto. Per informazioni vedere [Caricamento di carta normale nel supporto carta](#).
2. Con il documento aperto, fare clic su File→ Stampa.
3. Fare clic su Proprietà, Opzioni, Imposta o Preferenze a seconda del programma o del sistema operativo utilizzato.

Viene aperta la finestra di dialogo Preferenze stampa.

4. Nella scheda Avanzate, selezionare Multi-up dall'elenco a discesa Layout.
  5. Selezionare il numero di pagine da stampare su ciascun foglio.
  6. Fare clic su OK.
  7. A seconda del programma o del sistema operativo utilizzato, fare clic su OK o su Stampa.
- 

## Stampa di un'immagine in formato poster a più pagine

1. Accertarsi che sia caricata carta nel relativo supporto. Per informazioni vedere [Caricamento di carta normale nel supporto carta](#).
2. Con l'immagine aperta, fare clic su File→ Stampa.
3. Fare clic su Proprietà, Opzioni, Imposta o Preferenze a seconda del programma o del sistema operativo utilizzato.

Viene aperta la finestra di dialogo Preferenze stampa.

4. Nella scheda Avanzate, selezionare Poster e le dimensioni del poster.
  5. Fare clic su OK.
  6. A seconda del programma o del sistema operativo utilizzato, fare clic su OK o su Stampa.
- 

## Stampa di uno striscione

1. Posizionare una risma di carta per striscioni (massimo 20 fogli) sulla parte anteriore della stampante e inserire il primo foglio.

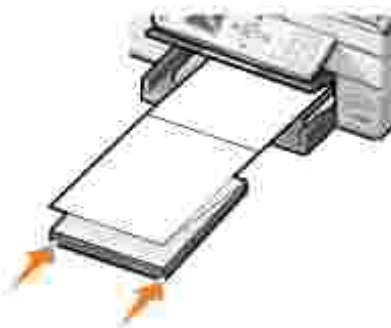

2. Con il documento aperto, fare clic su File→ Stampa.
3. Fare clic su Proprietà, Opzioni, Imposta o Preferenze a seconda del programma o del sistema

operativo utilizzato.

Viene aperta la finestra di dialogo Preferenze stampa.

4. Nella scheda Avanzate, selezionare Striscione dall'elenco a discesa Layout.
5. A seconda del programma o del sistema operativo utilizzato, fare clic su OK o su Stampa.

 **NOTA** Una volta avviata la stampa, attendere che il bordo iniziale dello striscione fuoriesca dalla stampante, quindi posizionare la carta sul pavimento distendendola con attenzione di fronte alla stampante.





# Copia

- [Copia di documenti mediante il pannello operatore](#)
- [Copia di documenti mediante il computer](#)
- [Copia di foto mediante il pannello operatore](#)
- [Copia di foto mediante il computer](#)
- [Fascicolazione delle copie mediante il pannello operatore](#)
- [Modifica delle impostazioni di copia](#)



È possibile eseguire copie sia tramite il pannello operatore della stampante sia tramite il computer.

---

## Copia di documenti mediante il pannello operatore

1. Accendere la stampante.
2. Caricare la carta nel relativo supporto. Per ulteriori informazioni, vedere [Caricamento della carta](#).
3. Caricare il documento originale. Per informazioni, vedere [Caricamento di un documento originale nell'ADF](#) o [Posizionamento del documento originale sul vetro dello scanner](#).
4. Nel menu principale, utilizzare i pulsanti freccia su/giù   per passare a Copia, quindi premere Seleziona .
5. Apportare eventuali modifiche necessarie alle impostazioni di copia. Per ulteriori informazioni, vedere [Menu della Modalità copia](#).
6. Premere Avvio .

Sul display viene visualizzato il messaggio Copia in corso.

 **NOTA** Se si preme Avvio  senza specificare un'impostazione del colore, la copia viene stampata a colori per impostazione predefinita.

---

## Copia di documenti mediante il computer

1. Accendere il computer e la stampante e accertarsi che siano collegati.
2. Caricare la carta. Per ulteriori informazioni, vedere [Caricamento della carta](#).
3. Aprire il coperchio superiore.
4. Posizionare il documento sul vetro dello scanner. Accertarsi che l'angolo superiore sinistro del lato anteriore del documento sia allineato alla freccia sulla stampante. Per ulteriori informazioni, vedere [Posizionamento del documento originale sul vetro dello scanner](#) o [Caricamento di un documento](#)



[originale nell'ADF.](#)











5. Chiudere il coperchio superiore.
6. Fare clic su Start→ Programmi o Tutti i programmi→ Stampanti Dell→ Dell Photo AIO Printer 964→ Centro multifunzione Dell.

Viene aperto il Centro multifunzione Dell.

7. Selezionare il numero di copie (1–99) e l'impostazione del colore.
8. Fare clic su Visualizza altre impostazioni di copia per:
  - o Scegliere la qualità della copia.
  - o Selezionare le dimensioni della carta.
  - o Selezionare il formato del documento originale.
  - o Rendere il documento più chiaro o più scuro.
  - o Ridurre o ingrandire il documento.

---

## Copia di foto mediante il pannello operatore

1. Caricare la carta fotografica. Per ulteriori informazioni, vedere [Istruzioni per l'uso dei supporti di stampa con il supporto carta.](#)
2. Aprire il coperchio superiore.
3. Posizionare la fotografia sul vetro.
4. Chiudere il coperchio superiore.
5. Nel menu principale, utilizzare i pulsanti freccia su/giù   per passare a Copia, quindi premere Seleziona .
6. Utilizzare i pulsanti freccia su/giù   per passare a Qualità, quindi premere Seleziona .
7. Utilizzare i pulsanti freccia su/giù   per passare a Foto, quindi premere Seleziona . Per ulteriori informazioni, vedere [Menu del pannello operatore.](#)
8. Premere Avvio .

---

## Copia di foto mediante il computer

1. Accendere il computer e la stampante e accertarsi che siano collegati.









2. Caricare la carta fotografica con il lato di stampa rivolto verso l'alto. Per ulteriori informazioni, vedere [Istruzioni per l'uso dei supporti di stampa con il supporto carta](#).
3. Posizionare il documento rivolto verso il basso sul vetro dello scanner. Accertarsi che l'angolo superiore sinistro del lato anteriore del documento sia allineato alla freccia sulla stampante. Per ulteriori informazioni, vedere [Posizionamento del documento originale sul vetro dello scanner](#).
4. Fare clic su Start → Programmi o Tutti i programmi → Stampanti Dell → Dell Photo AIO Printer 964 → Centro multifunzione Dell.

Viene aperto il Centro multifunzione Dell.

5. Fare clic su Anteprima ora.
  6. Regolare le linee punteggiate in modo da circoscrivere la parte dell'immagine da stampare.
  7. Nella sezione Copia, selezionare un numero di copie e foto a colori.
  8. Per personalizzare la foto, fare clic su Visualizza altre impostazioni di copia.
  9. Dopo aver personalizzato le impostazioni, fare clic su Copia ora.
- 

## Fascicolazione delle copie mediante il pannello operatore

Quando la stampante viene utilizzata senza un computer, è possibile stampare copie fascicolate:

1. Caricare la carta nel relativo supporto. Per informazioni vedere [Caricamento di carta normale nel supporto carta](#).
  2. Caricare il documento originale. Per informazioni, vedere [Caricamento di un documento originale nell'ADF](#) o [Posizionamento del documento originale sul vetro dello scanner](#).
  3. Nel menu principale, utilizzare i pulsanti freccia su/giù   per passare a Copia, quindi premere Seleziona .
  4. Utilizzare i pulsanti freccia su/giù   per passare a Fascicola, quindi premere Seleziona .
  5. Selezionare sì, quindi premere Seleziona. .
  6. Premere Avvio .
- 

## Modifica delle impostazioni di copia

1. Fare clic su Start → Programmi o Tutti i programmi → Stampanti Dell → Dell Photo AIO Printer 964 → Centro multifunzione Dell.

Viene aperto il Centro multifunzione Dell.

2. Selezionare il numero di copie e l'impostazione del colore.
3. Fare clic su Visualizza altre impostazioni di copia per:
  - o Scegliere la qualità della copia.
  - o Selezionare le dimensioni della carta.
  - o Selezionare il formato del documento originale.
  - o Rendere il documento più chiaro o più scuro.
  - o Ridurre o ingrandire il documento.
4. Fare clic sul pulsante Avanzate per modificare opzioni quali il formato o la qualità della carta.
5. Per apportare eventuali modifiche, fare clic sulle seguenti schede.

Fare clic su questa scheda	Per
Stampa	<ul style="list-style-type: none"><li>● Selezionare il formato e il tipo di carta.</li><li>● Selezionare le opzioni per la stampa senza bordi.</li><li>● Selezionare la qualità di stampa.</li></ul>
Acquisisci	<ul style="list-style-type: none"><li>● Selezionare l'intensità di colore e la risoluzione di acquisizione.</li><li>● Ritagliare automaticamente l'immagine acquisita.</li></ul>
Miglioramenti immagine	<ul style="list-style-type: none"><li>● Aumentare il contrasto delle immagini poco nitide.</li><li>● Regolare la luminosità dell'immagine.</li><li>● Regolare la curva di correzione del colore (gamma) dell'immagine.</li></ul>
Motivi immagine	<ul style="list-style-type: none"><li>● Uniformare la conversione di un'immagine in grigio in motivi di punti in bianco e nero (retinatura).</li><li>● Rimuovere i mezzitoni delle immagini da riviste o giornali (descreening); selezionare la modalità di elaborazione Qualità massima o Velocità massima.</li><li>● Ridurre gli elementi di disturbo dallo sfondo dei documenti a colori.</li></ul>

6. Dopo avere completato la personalizzazione delle impostazioni di copia, fare clic su OK, quindi fare clic su Copia ora.





# Acquisizione

- [Uso del pannello operatore](#)
- [Uso del software della stampante](#)
- [Acquisizione di foto](#)
- [Acquisizione nel computer in una rete](#)
- [Acquisizione di più pagine o immagini](#)
- [Modifica di un testo acquisito mediante il riconoscimento ottico dei caratteri \(OCR, Optical Character Recognition\)](#)
- [Modifica di immagini acquisite](#)
- [Salvataggio di un'immagine sul computer](#)
- [Invio tramite e-mail di un'immagine o di un documento acquisito](#)
- [Ingrandimento e riduzione di immagini o documenti](#)

È possibile effettuare acquisizioni mediante il pannello operatore o il software della stampante.

---

## Uso del pannello operatore

1. Accendere il computer e la stampante e accertarsi che siano collegati.
  2. Caricare il documento originale. Per informazioni, vedere [Caricamento di un documento originale nell'ADF](#) o [Posizionamento del documento originale sul vetro dello scanner](#).
  3. Nel menu principale, utilizzare i pulsanti freccia su/giù   per passare ad **Acquisisci**, quindi premere **Seleziona** .
  4. Apportare eventuali modifiche necessarie alle impostazioni di acquisizione, quindi premere **Seleziona** .
- 

## Uso del software della stampante

1. Accendere il computer e la stampante e accertarsi che siano collegati.
2. Caricare il documento originale. Per informazioni, vedere [Caricamento di un documento originale nell'ADF](#) o [Posizionamento del documento originale sul vetro dello scanner](#).
3. Fare clic su Start → Programmi o Tutti i programmi → Stampanti Dell → Dell Photo AIO Printer 964 → Centro multifunzione Dell.

Viene aperto il Centro multifunzione Dell.



4. Fare clic su Anteprima ora per visualizzare l'immagine acquisita.

-  **NOTA** Se la dimensione dell'immagine (in basso a destra nella finestra di anteprima) viene visualizzata in rosso, le risorse di sistema non sono sufficienti per eseguire l'acquisizione con la risoluzione o le dimensioni selezionate. Per correggere questo problema, ridurre la risoluzione o la dimensione dell'area di acquisizione.
5. Regolare le linee punteggiate per selezionare il contorno della parte di immagine da acquisire.
  6. Dal menu a discesa **Invia immagine acquisita a:**, selezionare la destinazione di acquisizione.
  7. Per personalizzare ulteriormente il processo di acquisizione, fare clic su **Visualizza altre impostazioni di acquisizione**.
  8. Una volta completata la personalizzazione dell'immagine, fare clic su **Acquisisci ora**.
- 

## Acquisizione di foto

1. Accendere il computer e la stampante e accertarsi che siano collegati.
2. Caricare il documento originale. Per informazioni, vedere [Posizionamento del documento originale sul vetro dello scanner](#).
3. Fare clic su **Start** → **Programmi** o **Tutti i programmi** → **Stampanti Dell** → **Dell Photo AIO Printer 964** → **Centro multifunzione Dell**.

Viene aperto il Centro multifunzione Dell.

 **NOTA** È possibile aprire il Centro multifunzione Dell anche dal pannello operatore della stampante. Quando la stampante è in modalità **Acquisizione**, premere il pulsante **Avvio** . Sullo schermo del computer viene visualizzato il Centro multifunzione Dell.

4. Fare clic su **Anteprima ora** per visualizzare l'immagine acquisita.

 **NOTA** Se la dimensione dell'immagine (in basso a destra nella finestra di anteprima) viene visualizzata in rosso, le risorse di sistema non sono sufficienti per eseguire l'acquisizione con la risoluzione o le dimensioni selezionate. Per correggere questo problema, ridurre la risoluzione o la dimensione dell'area di acquisizione.

5. Regolare le linee punteggiate in modo da circoscrivere la parte dell'immagine da acquisire.
6. Dal menu a discesa **Invia immagine acquisita a:**, selezionare il programma di gestione delle foto che si desidera utilizzare.

 **NOTA** Se il programma da utilizzare non è presente nell'elenco, selezionare **Cerca altro...** nel menu a discesa. Nella schermata successiva, fare clic su **Aggiungi** per individuare e aggiungere il programma desiderato all'elenco.

7. Per personalizzare ulteriormente il processo di acquisizione, fare clic su Visualizza altre impostazioni di acquisizione.
8. Modificare le impostazioni, se necessario.
9. Dopo avere completato la personalizzazione dell'immagine, fare clic su Acquisisci ora.



Al termine dell'elaborazione, il documento verrà aperto nel programma scelto.

---

## Acquisizione nel computer in una rete

1. Accertarsi che il computer sia collegato alla rete.

 **NOTA** È possibile collegare le stampanti Dell a una rete solo utilizzando un adattatore di rete Dell (venduto separatamente).

2. Accertarsi che il computer e la stampante siano accesi.
3. Caricare il documento originale. Per informazioni, vedere [Caricamento di un documento originale nell'ADF](#) o [Posizionamento del documento originale sul vetro dello scanner](#).
4. Nel menu principale, utilizzare i pulsanti freccia su/giù   per passare ad Acquisisci, quindi premere Seleziona  .

La stampante rileva automaticamente la connessione a una rete. Se la stampante è connessa a una rete, viene visualizzata la schermata di selezione del computer host. In caso contrario, viene visualizzato il menu Modalità acquisizione.

5. Dalla schermata di selezione del computer host, scegliere il computer a cui inviare il documento e premere Seleziona  .
6. Immettere il numero PIN di quattro cifre specificato per il computer host.

 **NOTA** Questo numero è situato nell'angolo superiore destro della pagina principale del Centro multifunzione. Per informazioni, vedere [Uso del Centro multifunzione Dell](#). Il PIN è richiesto solo se è stato impostato e non per impostazione predefinita.

7. Premere Seleziona  .

Viene visualizzato il menu Modalità acquisizione . Per ulteriori informazioni, vedere [Menu Opzioni acquisizione](#).

---



## Acquisizione di più pagine o immagini

 **NOTA** Alcuni programmi non supportano l'acquisizione di più pagine.

È possibile acquisire più immagini contemporaneamente per risparmiare tempo:

1. Posizionare il primo foglio sul vetro dello scanner. Per ulteriori informazioni, vedere [Posizionamento del documento originale sul vetro dello scanner](#).
2. Fare clic su Start→ Programmi o Tutti i programmi→ Stampanti Dell→ Dell Photo AIO Printer 964→ Centro multifunzione Dell.

Viene aperto il Centro multifunzione Dell.

 **NOTA** È possibile aprire il Centro multifunzione Dell anche dal pannello operatore della stampante. Quando la stampante è in modalità di acquisizione, premere il pulsante Avvio . Sullo schermo del computer viene visualizzato il Centro multifunzione Dell.

3. Dal menu a discesa Invia immagine acquisita a: , selezionare il programma che si desidera utilizzare.
4. Nella sezione Acquisisci, fare clic su Visualizza altre impostazioni di acquisizione.
5. Fare clic sul pulsante Avanzate.
6. Per modificare le opzioni avanzate, fare clic su Visualizza impostazioni di acquisizione avanzate.

Viene visualizzata la finestra di dialogo Impostazioni di acquisizione avanzate .

7. Nella scheda Acquisisci, fare clic sulla casella Acquisisci più elementi prima della stampa.
8. Fare clic su OK.
9. Dopo avere completato la personalizzazione delle impostazioni, fare clic su Acquisisci ora.

Dopo l'acquisizione della prima pagina, viene richiesta la pagina successiva.

10. Posizionare il foglio successivo sul vetro dello scanner e fare clic su Sì. Ripetere l'operazione per tutte le pagine da acquisire.
11. Al termine, fare clic su No. Viene aperto il programma con le diverse pagine acquisite.

---



## Modifica di un testo acquisito mediante il riconoscimento ottico dei caratteri (OCR, Optical Character Recognition)

Il software OCR (Optical Character Recognition) consente di convertire un'immagine acquisita in testo modificabile all'interno di un programma di elaborazione testi.

 **NOTA** Verificare che sul computer sia installato il software OCR. Una copia del software OCR viene fornita con la stampante e deve essere installata insieme ai driver di stampa.

1. Caricare il documento originale. Per informazioni, vedere [Caricamento di un documento originale nell'ADF](#) o [Posizionamento del documento originale sul vetro dello scanner](#).
2. Fare clic su Start→ Programmi o Tutti i programmi→ Stampanti Dell→ Dell Photo AIO Printer 964→ Centro multifunzione Dell.

Viene aperto il Centro multifunzione Dell.

 **NOTA** È possibile aprire il Centro multifunzione Dell anche dal pannello operatore della stampante. Quando la stampante è in modalità di acquisizione, premere il pulsante Avvio . Sullo schermo del computer viene visualizzato il Centro multifunzione Dell.

3. Dal menu a discesa Invia immagine acquisita a:, selezionare un programma di elaborazione testi o di modifica del testo.
4. Nel menu a discesa Specificare la modalità di utilizzo dell'acquisizione, selezionare Per modificare il testo (OCR e 300 DPI).
5. Fare clic su Acquisisci ora.

Viene visualizzato il testo acquisito.

6. Modificare il documento.
7. Salvare il documento.



---

## Modifica di immagini acquisite

La maggior parte dei programmi di grafica consente di personalizzare le immagini.

1. Fare clic su Start→ Programmi o Tutti i programmi→ Stampanti Dell→ Dell Photo AIO Printer 964→ Centro multifunzione Dell.

Viene aperto il Centro multifunzione Dell.

 **NOTA** È possibile aprire il Centro multifunzione Dell anche dal pannello operatore della stampante. Quando la stampante è in modalità di acquisizione, premere il pulsante Avvio . Sullo schermo del computer viene visualizzato il Centro multifunzione Dell.

2. Dal menu a discesa Invia immagine acquisita a:, selezionare la destinazione di acquisizione.
3. Fare clic su Acquisisci ora.



Terminata l'elaborazione, l'immagine viene aperta nel programma selezionato.

4. Modificare l'immagine mediante gli strumenti disponibili nel programma.

Alcune modifiche possibili sono:

- o rimozione dell'effetto "occhi rossi";
- o ritaglio dell'immagine;
- o aggiunta di testo all'immagine;
- o regolazione della luminosità e del contrasto dell'immagine.



Per informazioni, consultare la documentazione inclusa con il programma di grafica.

---

## Salvataggio di un'immagine sul computer

1. Fare clic su Start → Programmi o Tutti i programmi → Stampanti Dell → Dell Photo AIO Printer 964 → Centro multifunzione Dell.

Viene aperto il Centro multifunzione Dell.

 **NOTA** È possibile aprire il Centro multifunzione Dell anche dal pannello operatore della stampante. Quando la stampante è in modalità di acquisizione, premere il pulsante Avvio . Sullo schermo del computer viene visualizzato il Centro multifunzione Dell.



2. Nella sezione Strumenti produttività, fare clic su Salva un'immagine sul computer.
  3. Attenersi alle istruzioni visualizzate sullo schermo per salvare un'immagine sul computer.
- 

## Invio tramite e-mail di un'immagine o di un documento acquisito

Per inviare fotografie o documenti acquisiti tramite e-mail:

1. Caricare il documento originale. Per informazioni, vedere [Caricamento di un documento originale nell'ADF](#) o [Posizionamento del documento originale sul vetro dello scanner](#).
2. Fare clic su Start → Programmi o Tutti i programmi → Stampanti Dell → Dell Photo AIO Printer 964 → Centro multifunzione Dell.

Viene aperto il Centro multifunzione Dell.

 **NOTA** È possibile aprire il Centro multifunzione Dell anche dal pannello operatore della stampante. Quando la stampante è in modalità di acquisizione, premere il pulsante Avvio . Sullo schermo del computer viene visualizzato il Centro multifunzione Dell.

3. Fare clic su Anteprima ora.

 **NOTA** Se la dimensione dell'immagine (in basso a destra nella finestra di anteprima) viene visualizzata in rosso, le risorse di sistema non sono sufficienti per eseguire l'acquisizione con la risoluzione o le dimensioni selezionate. Per correggere questo problema, ridurre la risoluzione o la dimensione dell'area di acquisizione.

4. Nella sezione Strumenti produttività, fare clic su Invia un'immagine tramite e-mail.

5. Nel menu Specificare il tipo di acquisizione, effettuare una selezione.

6. Attenersi alle istruzioni visualizzate sullo schermo per preparare la fotografia o il documento da inviare tramite e-mail.

7. Fare clic su Allega ora.

8. Scrivere una nota di accompagnamento della fotografia allegata, quindi inviarla.

 **NOTA** Per informazioni sull'esecuzione di questa operazione, consultare la Guida in linea del programma di posta elettronica.

---



## Ingrandimento e riduzione di immagini o documenti

Se si utilizza la stampante *con* un computer, è possibile ingrandire o ridurre il documento di un valore percentuale compreso tra il 25% e il 400% tramite il Centro multifunzione Dell.

Se si utilizza la stampante *senza* un computer, è possibile ingrandire o ridurre il documento di un valore percentuale, nonché utilizzare le opzioni di adattamento disponibili sul pannello operatore.

1. Caricare la carta nel relativo supporto. Per informazioni vedere [Caricamento di carta normale nel supporto carta](#).
2. Caricare il documento originale. Per informazioni, vedere [Posizionamento del documento originale sul vetro dello scanner](#) o [Caricamento di un documento originale nell'ADF](#).
3. Fare clic su Start → Programmi o Tutti i programmi → Stampanti Dell → Dell Photo AIO Printer 964 → Centro multifunzione Dell.

Viene aperto il Centro multifunzione Dell.

 **NOTA** È possibile aprire il Centro multifunzione Dell anche dal pannello operatore della stampante. Quando la stampante è in modalità di acquisizione, premere il pulsante Avvio . Sullo schermo del computer viene visualizzato il Centro multifunzione Dell.

4. Fare clic su Anteprima ora.

 **NOTA** Se la dimensione dell'immagine (in basso a destra nella finestra di anteprima) viene visualizzata in rosso, le risorse di sistema non sono sufficienti per eseguire l'acquisizione con la risoluzione o le dimensioni selezionate. Per correggere questo problema, ridurre la risoluzione o la dimensione dell'area di acquisizione.

5. Nella sezione Strumenti produttività, selezionare Ingrandisce o riduce un'immagine.

6. Attenersi alle istruzioni visualizzate sullo schermo per selezionare le dimensioni della nuova immagine.

7. Dopo avere completato la personalizzazione dell'immagine, fare clic su Stampa ora.

# Invio di fax

- [Installazione della stampante con l'apparecchiatura](#)
- [Invio di fax mediante il pannello operatore della stampante](#)
- [Invio di un fax dal computer](#)
- [Selezione rapida](#)
- [Invio manuale di un fax mentre si ascolta una linea telefonica \(selezione immediata\)](#)
- [Invio di un fax differito](#)
- [Blocco dei fax](#)
- [Modifica del codice di selezione manuale](#)
- [Uso della conversione fax automatica](#)

Per inviare un fax non è necessario collegare la stampante a un computer. Utilizzare il pannello operatore della stampante per eseguire operazioni di base relative all'invio di fax. Vedere [Invio di fax mediante il pannello operatore della stampante](#).

 **NOTA** Per istruzioni sull'invio di fax mediante il software del computer, vedere [Invio di un fax dal computer](#).

---

## Installazione della stampante con l'apparecchiatura

Apparecchiatura	Vantaggi	Vedere la sezione
<ul style="list-style-type: none"><li>• stampante</li><li>• cavo telefonico (fornito)</li></ul>	Eseguire copie, inviare e ricevere fax senza utilizzare il computer.	<a href="#">Collegamento diretto a una presa telefonica a muro</a>
<ul style="list-style-type: none"><li>• stampante</li><li>• telefono (venduto separatamente)</li><li>• due cavi telefonici (uno fornito)</li></ul>	<ul style="list-style-type: none"><li>• Utilizzare la linea fax come una normale linea telefonica.</li><li>• Configurare la stampante ovunque si trovi il telefono.</li><li>• Eseguire copie, inviare e ricevere fax senza utilizzare il computer.</li></ul>	<a href="#">Collegamento a un telefono</a>
<ul style="list-style-type: none"><li>• stampante</li><li>• telefono (venduto separatamente)</li><li>• segreteria telefonica (venduta separatamente)</li><li>• tre cavi telefonici (uno fornito)</li></ul>	Ricevere messaggi vocali e fax in arrivo.	<a href="#">Collegamento a una segreteria telefonica</a>
<ul style="list-style-type: none"><li>• stampante</li><li>• telefono (venduto separatamente)</li><li>• modem per computer (venduto separatamente)</li></ul>	Aumentare il numero di prese telefoniche.	<a href="#">Collegamento a un modem per computer</a>

- tre cavi telefonici (uno fornito)
- cavo USB (venduto separatamente)

 **NOTA** Il cavo telefonico (fornito) deve essere inserito nel connettore corretto.

## Collegamento diretto a una presa telefonica a muro

Collegare un cavo telefonico dal connettore FAX (**FAX** - connettore sul lato sinistro) sulla stampante alla presa telefonica a muro.

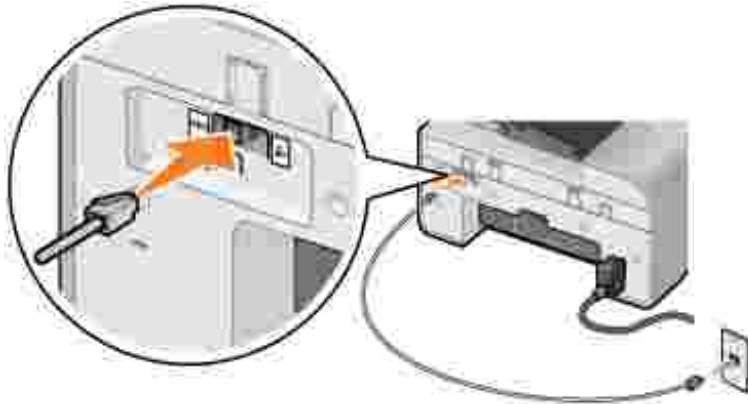

1. Collegare un'estremità del cavo telefonico al connettore FAX (**FAX** - connettore sul lato sinistro) della stampante.
2. Collegare l'altra estremità del cavo telefonico a una presa telefonica a muro attiva.

## Collegamento a un telefono

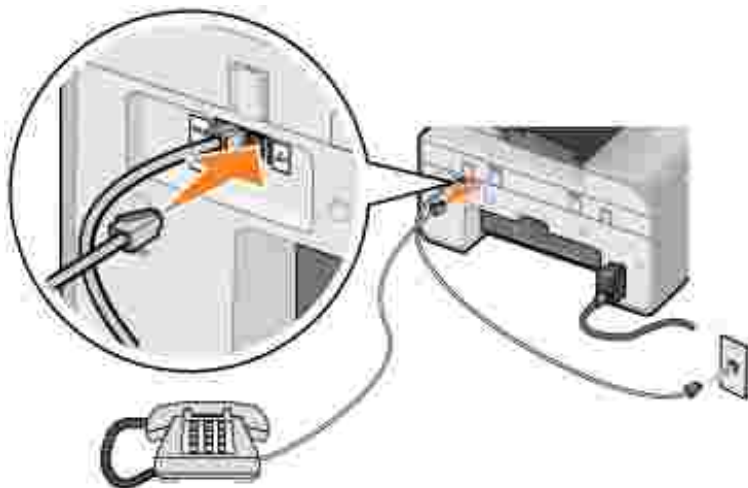

Collegare un telefono alla stampante per utilizzare la linea fax come una normale linea telefonica.

1. Collegare un cavo telefonico dal connettore FAX (FAX - connettore sul lato sinistro) sulla stampante alla presa telefonica a muro.
2. Rimuovere la spina protettiva dal connettore PHONE (PHONE - connettore sul lato destro) sul retro della stampante.
3. Collegare un cavo telefonico dal telefono al connettore della presa PHONE (PHONE - connettore sul lato destro) sulla stampante.

**NOTA** Se la comunicazione telefonica del paese di appartenenza è seriale (come in Germania, Svezia, Danimarca, Austria, Belgio, Italia, Francia e Svizzera), per un corretto funzionamento del fax è necessario rimuovere la presa blu dal connettore destro (PHONE) e inserire il connettore terminale giallo in dotazione. In questi paesi non sarà possibile utilizzare questa porta per ulteriori periferiche.

## Collegamento a una segreteria telefonica

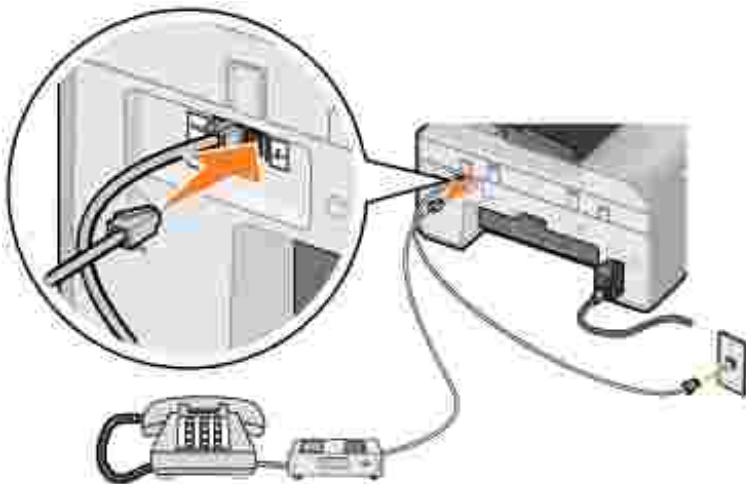

1. Collegare un cavo telefonico dal connettore FAX (FAX - connettore sul lato sinistro) sulla stampante alla presa telefonica a muro.
2. Rimuovere la spina protettiva dal connettore PHONE (PHONE - connettore sul lato destro) sul retro della stampante.
3. Collegare il telefono alla segreteria telefonica con un cavo telefonico.
4. Collegare un cavo telefonico dalla segreteria telefonica al connettore della presa PHONE (PHONE - connettore sul lato destro) sulla stampante.

**NOTA** Se la comunicazione telefonica del paese di appartenenza è seriale (come in Germania, Svezia, Danimarca, Austria, Belgio, Italia, Francia e Svizzera), per un corretto funzionamento del fax è necessario rimuovere la presa blu dal connettore destro (PHONE) e inserire il connettore terminale giallo in dotazione. In questi paesi non sarà possibile utilizzare questa porta per ulteriori periferiche.

## Collegamento a un modem per computer

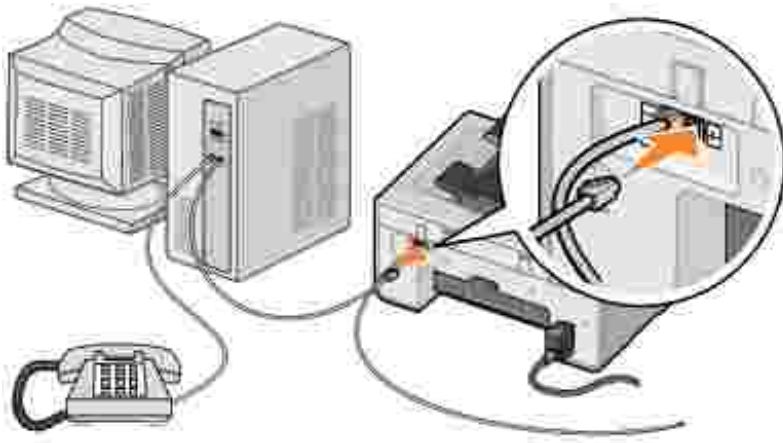

1. Collegare un cavo telefonico dal connettore FAX (FAX - connettore sul lato sinistro) sulla stampante alla presa telefonica a muro.
2. Rimuovere la spina protettiva dal connettore PHONE (PHONE - connettore sul lato destro) sul retro della stampante.
3. Collegare il telefono al modem del computer con un cavo telefonico.
4. Collegare un cavo telefonico dal modem del computer al connettore della presa PHONE (PHONE - connettore sul lato destro) sulla stampante.

**NOTA** Se la comunicazione telefonica del paese di appartenenza è seriale (come in Germania, Svezia, Danimarca, Austria, Belgio, Italia, Francia e Svizzera), per un corretto funzionamento del fax è necessario rimuovere la presa blu dal connettore destro (PHONE) e inserire il connettore terminale giallo in dotazione. In questi paesi non sarà possibile utilizzare questa porta per ulteriori periferiche.

## Se si utilizza una linea DSL (Digital Subscriber Line)

La linea DSL invia dati digitali al computer tramite la linea telefonica. Dell Photo AIO Printer 964 è progettata per funzionare con dati analogici. Se si invia un fax tramite una linea telefonica collegata a un modem DSL, installare un filtro DSL per evitare interferenze con il segnale del modem fax analogico.

1. Collegare il filtro DSL a una linea telefonica attiva.
2. Collegare la stampante direttamente all'uscita del filtro DSL.

**NOTE** Non installare splitter tra il filtro DSL e la stampante. Per ulteriori informazioni, contattare il provider di servizi DSL.

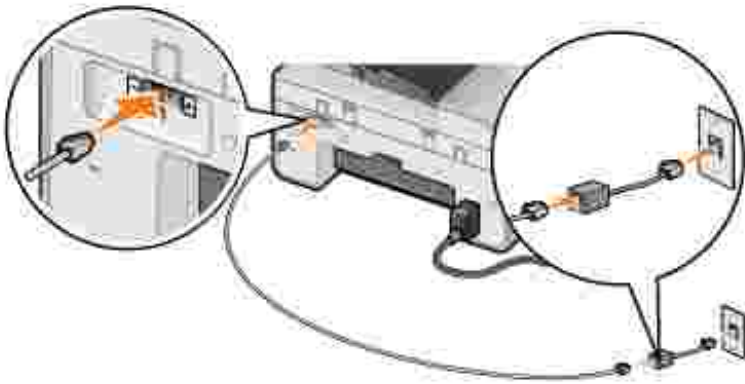

**NOTA** I modem ISDN (Integrated Services Digital Network) e via cavo *non* sono modem fax e *non* sono supportati per l'invio di fax.



---

## Invio di fax mediante il pannello operatore della stampante

### Invio di un fax

1. Accertarsi che la stampante sia accesa e collegata a una linea telefonica attiva tramite il connettore FAX (FAX - connettore sul lato sinistro della stampante).
2. Posizionare il documento sul vetro dello scanner o caricarlo nell'ADF. Per informazioni, vedere [Posizionamento del documento originale sul vetro dello scanner](#) o [Caricamento di un documento originale nell'ADF](#).
3. Nel menu principale, utilizzare i pulsanti freccia su/giù   per passare a Fax, quindi premere Seleziona .
4. Utilizzare il tastierino per immettere il numero di fax.

I numeri vengono visualizzati nella Finestra num. fax.

5. Premere Avvio .



Il documento viene acquisito dalla stampante e inviato come fax al numero immesso. Al termine dell'operazione, la stampante emette un segnale acustico a indicare che la trasmissione del fax è stata completata.

### Invio di un fax di trasmissione

Un fax di trasmissione consente di inviare lo stesso fax a più numeri in un'unica operazione. È possibile inserire fino a 30 numeri diversi.



1. Accertarsi che la stampante sia accesa e collegata a una linea telefonica attiva tramite il connettore FAX (FAX - connettore sul lato sinistro della stampante).



2. Posizionare il documento sul vetro dello scanner o caricarlo nell'ADF. Per informazioni, vedere [Posizionamento del documento originale sul vetro dello scanner](#) o [Caricamento di un documento originale nell'ADF](#).
3. Nel menu principale, utilizzare i pulsanti freccia su/giù   per passare a Fax, quindi premere Seleziona .
4. Utilizzare il tastierino per immettere il numero di fax.

I numeri vengono visualizzati nella Finestra num. fax.

5. Premere il pulsante freccia giù  per passare al campo successivo del numero di fax.
6. Utilizzare il tastierino per immettere il numero di fax.
7. Ripetere questa operazione finché non sono stati inseriti tutti i numeri ai quali è necessario inviare il fax.





 **NOTA** È possibile anche utilizzare le opzioni Rubrica o Cron. ricomp. per selezionare i numeri telefonici. Ogni numero selezionato o inserito non viene aggiunto all'elenco dei fax finché non si preme Avvio .

8. Premere Avvio .

Dopo aver avviato l'operazione di invio del fax, la stampante compone il primo numero, stabilisce una connessione, invia il fax, interrompe la connessione e passa al numero successivo dell'elenco. Questo processo viene ripetuto per tutti i numeri dell'elenco. Se non è in grado di connettersi a un numero di fax, la stampante passa al numero successivo dell'elenco. Il numero verso il quale non è stata stabilita la connessione viene spostato alla fine dell'elenco e viene composto nuovamente quando l'elenco è stato completato.

 **NOTA** Se non è possibile stabilire un collegamento ai numeri di fax, l'operazione viene ripetuta per il numero di tentativi specificato nel menu Selezione e invio. Per ulteriori informazioni, vedere [Menu Selezione e invio](#).

## Ricezione automatica di un fax

1. Accertarsi che la stampante sia accesa e collegata a una linea telefonica attiva tramite il connettore FAX ( - connettore sul lato sinistro della stampante).
2. Accertarsi che l'opzione Risposta automatica sia attivata o che il periodo di attivazione programmato sia corretto.
  - a. Nella schermata principale della modalità Fax, utilizzare i pulsanti freccia su/giù   per passare all'opzione Risposta automatica.
  - b. Tramite i pulsanti freccia destra/sinistra  , scegliere Sì o Pianificato, quindi premere

Seleziona .

c. Se si seleziona **Pianificato**, viene visualizzata la schermata **Programma risposta automatica**. Tramite il tastierino, specificare l'ora in cui si desidera attivare e disattivare l'opzione di risposta automatica.



d. Premere **Seleziona** .

3. Impostare il numero di squilli prima della ricezione del fax in entrata.



a. Nel menu principale, selezionare la modalità **Fax**, quindi premere **Seleziona** .

b. Utilizzare i pulsanti freccia su/giù   per scorrere fino a **Imp. fax**, quindi premere **Seleziona** .

Viene visualizzato il menu **Imp. fax**.

c. Utilizzare i pulsanti freccia su/giù   per scorrere fino a **Squilli e risposta**, quindi premere **Seleziona** .

Viene visualizzato il menu **Squilli e risposta**.

d. Utilizzare i pulsanti freccia su/giù   per scorrere fino a **Rispondi a**, quindi selezionare il numero di squilli che si desidera consentire prima che l'apparecchio fax risponda al telefono.



e. Premere **Seleziona** .



Quando viene rilevato il numero di squilli impostato, il fax viene ricevuto automaticamente dalla stampante.

## Ricezione manuale di un fax

1. Accertarsi che la stampante sia accesa e collegata a una linea telefonica attiva tramite il connettore **FAX** ( - connettore sul lato sinistro della stampante).

2. Accertarsi che la funzione **Risposta automatica** sia stata disattivata.

a. Nella schermata principale della modalità **Fax**, utilizzare i pulsanti freccia su/giù   per passare all'opzione **Risposta automatica**.

b. Tramite i pulsanti freccia sinistra/destra   selezionare **No** o **Pianificato**, quindi premere **Seleziona** .

c. Se si seleziona **Pianificato**, viene visualizzata la schermata **Programma risposta automatica**. Tramite il tastierino, specificare l'ora in cui si desidera attivare e disattivare l'opzione di risposta automatica.

d. Premere Seleziona .

3. Quando vengono emessi gli squilli, sollevare il telefono e ascoltare il tono di chiamata del fax.
4. Premere DELL# (3355#) sul pannello operatore della stampante.

 **NOTA** DELL# è il codice di risposta predefinito. Tuttavia, è possibile modificarlo in un codice qualsiasi di quattro cifre. Per ulteriori informazioni sulla modifica del codice, vedere [Modifica del codice di selezione manuale](#).

## Ricezione di un fax con una segreteria telefonica collegata alla stampante

Accertarsi che la stampante sia accesa e che l'opzione di risposta automatica sia attivata, in modo che la segreteria telefonica risponda alla chiamata.

- Se viene rilevato un fax, la stampante riceve il fax e scollega la segreteria telefonica.
- Se il fax *non* viene rilevato, la segreteria telefonica completa la chiamata.

---

## Invio di un fax dal computer

Inviare i fax dai file presenti nel computer tramite il modem della stampante o il modem del computer. Tutti i file che è possibile stampare possono essere inviati tramite fax.

## Collegamento dei cavi

- Collegare la stampante al computer tramite un cavo USB (venduto separatamente) per acquisire i documenti da inviare tramite fax.
- *Se si desidera inviare fax tramite il modem della stampante*, collegare una linea telefonica attiva al connettore FAX ( - connettore sul lato sinistro) sulla stampante.

*Se si desidera inviare fax tramite il modem del computer*, collegare una linea telefonica attiva al connettore LINE ( - connettore sul lato sinistro) sul modem fax del computer.

## Se si utilizza una linea DSL (Digital Subscriber Line)

La linea DSL invia dati digitali al computer tramite la linea telefonica. Dell Photo AIO Printer 964 è progettata per funzionare con dati analogici. Se si invia un fax tramite una linea telefonica collegata a un modem DSL, installare un filtro DSL per evitare interferenze con il segnale del modem fax analogico.

1. Collegare il filtro DSL a una linea telefonica attiva.

2. Collegare la stampante direttamente all'uscita del filtro DSL.

 **NOTE** Non installare splitter tra il filtro DSL e la stampante. Per ulteriori informazioni, contattare il provider di servizi DSL.

 **NOTA** I modem ISDN (Integrated Services Digital Network) e via cavo *non* sono modem fax e *non* sono supportati per l'invio di fax.

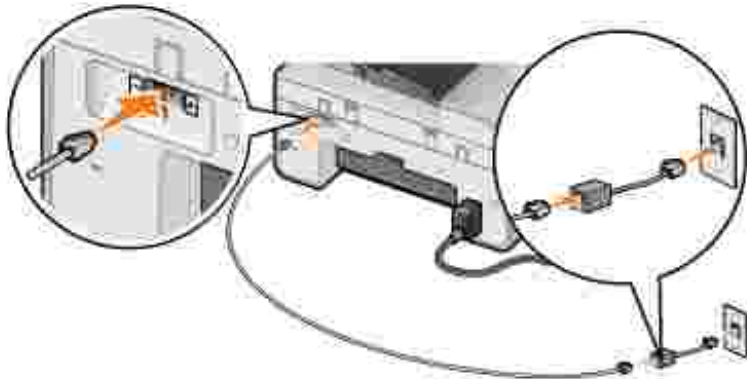

## Invio di fax tramite il modem della stampante

### Invio di un fax mediante il Centro multifunzione Dell

1. Accertarsi che la stampante sia accesa e collegata al computer tramite un cavo USB.
2. Posizionare il documento sul vetro dello scanner o caricarlo nell'ADF. Per informazioni, vedere [Posizionamento del documento originale sul vetro dello scanner](#) o [Caricamento di un documento originale nell'ADF](#).
3. Fare clic su Start → Programmi o Tutti i programmi → Stampanti Dell → Dell Photo AIO Printer 964 → Centro multifunzione Dell.
4. Posizionare il documento che si desidera inviare tramite fax *rivolto verso il basso* al di sotto del coperchio della stampante.
5. Selezionare Fax dal menu a discesa Acquisisci.
6. Fare clic su Acquisisci ora.
7. Attenersi alle istruzioni visualizzate sullo schermo per inviare il fax.

### Invio di un fax mediante gli strumenti fax della stampante Dell

Gli strumenti fax della stampante Dell offrono la possibilità di inviare tramite fax qualsiasi documento stampabile.

1. Aprire il documento che si desidera inviare via fax.
2. Fare clic su File → Stampa.

3. Fare clic sull'icona relativa agli strumenti fax della stampante Dell.

Il fax viene inviato tramite il modem della stampante.

## Ricezione di un fax

Il modem della stampante Dell Photo AIO Printer 964 consente di ricevere solamente documenti cartacei. Per informazioni sulla ricezione di un fax, vedere [Invio di fax mediante il pannello operatore della stampante](#).

Se è necessario salvare copie elettroniche dei fax ricevuti, è necessario acquisire il documento ricevuto su un file (vedere [Invio di un fax mediante il Centro multifunzione Dell](#)) o ricevere i fax mediante il modem del computer (vedere [Invio di fax tramite il modem del computer](#)).

## Accesso a Utilità impostazione stampante

Accedere all'Utilità impostazione stampante se si desidera configurare il modem della stampante per specifiche esigenze di invio di fax.

1. Fare clic su Start → Programmi o Tutti i programmi → Stampanti Dell → Dell Photo AIO Printer 964 → Centro multifunzione Dell.
2. In Centro multifunzione Dell, fare clic sulla scheda Manutenzione/Risoluzione problemi, quindi fare clic su Visualizza l'utilità impostazione stampante.

## Schede dell'Utilità impostazione stampante

In questa scheda:	È possibile:
Invio	<ul style="list-style-type: none"><li>• Immettere il proprio nome e numero di fax.</li><li>• Selezionare la velocità massima di invio e la qualità di stampa per i fax in uscita.</li><li>• Scegliere se acquisire l'intero documento prima di comporre il numero.</li><li>• Scegliere se utilizzare la correzione degli errori.</li><li>• Selezionare le modalità di stampa del report utilizzo fax.</li><li>• Selezionare le modalità di stampa del report attività fax.</li></ul>
Ricezione	<ul style="list-style-type: none"><li>• Scegliere se stampare un piè di pagina (data, ora e numero pagina) in ogni pagina.</li><li>• Ridurre automaticamente le dimensioni di un fax in arrivo in modo da adattarlo al formato carta caricato oppure stamparlo su due fogli di carta.</li><li>• Selezionare se si desidera inoltrare un fax o stamparlo e poi inoltrarlo.</li><li>• Gestire i fax bloccati</li></ul>
Connessione/Selezione	<ul style="list-style-type: none"><li>• Selezionare quante volte si desidera che l'apparecchio ricomponga il numero e l'intervallo di tempo tra i tentativi se il primo invio non riesce.</li><li>• Selezionare il tipo di linea telefonica che si desidera utilizzare (Impulsi, Multifrequenza, Dietro PBX).</li><li>• Inserire un prefisso di selezione.</li><li>• Scegliere la modalità (manuale, se sono rilevati toni fax o dopo un certo</li></ul>

	<p>numero di squilli) di risposta alle chiamate in arrivo.</p> <ul style="list-style-type: none"> <li>• Scegliere una suoneria differenziata se questo servizio è attivato per la linea telefonica.</li> </ul>
Selezione rapida	Aggiungere numeri, creare o modificare gli elenchi di selezione rapida o di selezione rapida dei gruppi.

## Invio di fax tramite il modem del computer

Se al connettore LINE (☎) sul modem del computer è collegata una linea telefonica attiva, utilizzare Console servizio Fax (solo Windows XP) o Gestione servizio fax (solo Windows 2000) per inviare e ricevere fax:

- Utilizzare Console servizio Fax o Gestione servizio fax per stampare e ricevere i file come fax oppure
- Utilizzare il Centro multifunzione Dell per acquisire prima un documento su file, quindi utilizzare Console servizio Fax o Gestione servizio fax per stampare il file da inviare tramite fax.

### Installazione di Console servizio Fax (solo Windows XP)

1. Fare clic su Start→ Pannello di controllo.
2. Selezionare Installazione applicazioni.
3. Fare clic su Installazione componenti di Windows.
4. Selezionare Servizi fax.
5. Fare clic su Avanti.

Se richiesto, inserire il CD di *Microsoft Windows XP*, quindi fare clic su OK. Quando viene aperta, chiudere la finestra Benvenuti in Microsoft Windows XP.

6. Fare clic su Fine.
7. Chiudere la finestra Installazione applicazioni.

### Configurazione di Console servizio Fax (solo Windows XP)

1. Fare clic su Start→ Programmi o Tutti i programmi→ Accessori→ Comunicazioni→ Fax→ Console servizio Fax.

Viene visualizzata la procedura Configurazione guidata fax.

2. Fare clic su Avanti.
3. Immettere le informazioni appropriate, quindi fare clic su Avanti.
4. Selezionare il modem dati/fax nel menu a discesa di Selezionare la periferica fax.

5. Selezionare la casella di controllo Abilita ricezione.

 **NOTA** Se si seleziona la casella di controllo Abilita ricezione, sarà possibile ricevere i fax ma il modem del computer potrebbe rispondere anche a tutte le chiamate telefoniche, nel qual caso, non è garantita la ricezione dei messaggi vocali.

- a. Selezionare Risposta manuale o specificare il numero di squilli, quindi fare clic su Avanti.
  - b. Immettere le informazioni TSID, quindi fare clic su Avanti.
  - c. Immettere le informazioni CSID, quindi fare clic su Avanti.
  - d. Fare clic su Stampa su. Per stampare tutti i fax ricevuti, utilizzare il menu a discesa alla destra del campo per selezionare Dell Photo AIO Printer 964.
  - e. Per creare una copia da archiviare per ogni fax, fare clic su Archivia copia in cartella, quindi utilizzare il pulsante Sfoglia per selezionare la cartella desiderata.
6. Fare clic su Avanti, confermare le impostazioni, quindi fare clic su Fine.

## Configurazione di Gestione servizio fax (solo Windows 2000)

1. Fare clic su Start→ Programmi→ Accessori→ Comunicazioni→ Fax→ Gestione servizio fax.

Viene visualizzata la procedura Configurazione guidata fax.

2. Fare clic su Avanti.
3. Immettere le informazioni appropriate, quindi fare clic su Avanti.
4. Selezionare il modem dati/fax dal menu a discesa.
5. Attenersi alle istruzioni visualizzate sullo schermo per completare la configurazione.

## Invio di un fax in copia elettronica mediante Console servizio Fax o Gestione servizio fax

1. Aprire il file da inviare tramite fax.
2. Fare clic su File → Stampa.
3. Nell'elenco di stampanti, selezionare Fax.
4. Fare clic su Stampa.
5. Attenersi alle istruzioni visualizzate sullo schermo per inviare il fax.

## Invio di un fax costituito da un documento cartaceo mediante il Centro multifunzione Dell

1. Accertarsi che la stampante sia accesa e collegata al computer tramite un cavo USB.
2. Posizionare il documento sul vetro dello scanner o caricarlo nell'ADF. Per informazioni, vedere [Posizionamento del documento originale sul vetro dello scanner](#) o [Caricamento di un documento originale nell'ADF](#).
3. Fare clic su Start → Programmi o Tutti i programmi → Stampanti Dell → Dell Photo AIO Printer 964 → Centro multifunzione Dell.
4. Posizionare il documento che si desidera inviare tramite fax *rivolto verso il basso* al di sotto del coperchio della stampante.
5. Selezionare File nel menu a discesa Acquisisci.
6. Salvare il file nella posizione desiderata.
7. Aprire il file appena acquisito e salvato.
8. Fare clic su File → Stampa.
9. Nell'elenco di stampanti, selezionare Fax.
10. Fare clic su Stampa.
11. Attenersi alle istruzioni visualizzate sullo schermo per inviare il fax.

## Ricezione di un fax mediante Console servizio Fax o Gestione servizio fax

1. Accertarsi che il connettore LINE (  ) del modem del computer sia collegato a una linea telefonica attiva.
2. Fare clic su Start → Programmi o Tutti i programmi → Accessori → Comunicazioni → Fax.
3. Fare clic su Console servizio Fax o Gestione servizio fax.

Se durante la configurazione di Console servizio Fax è stata selezionata la casella di controllo Abilita ricezione, è possibile ricevere un fax.

 **NOTA** Se si seleziona la casella di controllo Abilita ricezione, sarà possibile ricevere i fax ma il modem del computer potrebbe rispondere anche a tutte le chiamate telefoniche, nel qual caso, non è garantita la ricezione dei messaggi vocali.

## Visualizzazione dei fax inviati e ricevuti mediante Console servizio Fax o Gestione servizio fax

 **NOTA** In Console servizio Fax è possibile visualizzare solo i fax inviati e ricevuti da tale console.

1. Fare clic su Start → Programmi o Tutti i programmi → Accessori → Comunicazioni → Fax.



2. Fare clic su Console servizio Fax o Gestione servizio fax.

I fax ricevuti sono visualizzati in Fax in arrivo, mentre i fax inviati sono visualizzati in Fax inviati.

## Visualizzazione dello stato di un fax mediante Console servizio Fax o Gestione servizio fax





1. Fare clic su Start→ Programmi o Tutti i programmi→ Accessori→ Comunicazioni→ Fax.
2. Fare clic su Console servizio Fax o su Gestione servizio fax.
3. Vengono visualizzate le seguenti cartelle:
  - o In ricezione - fax attualmente in ricezione
  - o In arrivo - fax che sono stati ricevuti
  - o In uscita - fax da inviare
  - o Inviati - fax inviati
4. Fare clic sulla cartella desiderata.
5. Nel riquadro a destra, fare clic sul fax per il quale si desidera visualizzare lo stato, quindi fare clic su Preferenze o Proprietà.
6. Fare clic sulla scheda Generale e visualizzare la riga Stato.
7. Al termine, fare clic su Chiudi.

---



## Selezione rapida

Per semplificare l'invio di fax, è possibile immettere fino a 99 numeri di selezione rapida. È possibile memorizzare fino a 89 numeri di fax individuali o 10 gruppi in grado di contenere 30 numeri di telefono ciascuno.

### Creazione di un elenco di selezione rapida dal pannello operatore

1. Nel menu principale, selezionare la modalità Fax, quindi premere Seleziona .
2. Utilizzare i pulsanti freccia su/giù   per scorrere fino a Rubrica, quindi premere Seleziona .

Viene visualizzato il menu Rubrica.



3. Utilizzare i pulsanti freccia su/giù   per scorrere fino a Aggiungi voce, quindi premere Seleziona .

Viene visualizzato il menu Rubrica: aggiungi voce.



4. Immettere il nome tramite il tastierino.

a. Individuare il pulsante del numero corrispondente alla lettera che si desidera immettere, quindi premerlo ripetutamente fino a visualizzare la lettera corretta.

b. Premere il pulsante freccia destra  per spostarsi al carattere successivo oppure attendere che il testo venga accettato.

 **NOTA** Per immettere uno spazio tra le parole, premere il pulsante freccia destra  due volte.

c. Ripetere questa procedura finché non è stato immesso tutto il testo.

 **NOTA** Per eliminare un carattere, premere il pulsante freccia sinistra .

5. Utilizzare il pulsante freccia giù  per passare a Numero di fax.

6. Inserire il numero di fax tramite il tastierino.

 **NOTA** A questo contatto viene assegnato automaticamente il numero di selezione rapida più basso. Non è possibile modificare il numero di selezione rapida.

7. Utilizzare il pulsante freccia giù  per passare a Aggiungi voce.

8. Premere Seleziona .



## Creazione di un elenco di selezione rapida dal computer



1. Fare clic su Start → Programmi o Tutti i programmi → Stampanti Dell → Dell Photo AIO Printer 964 → Utilità impostazione stampante.

2. Fare clic sulla scheda Selezione rapida.



3. Attenersi alle istruzioni fornite nella scheda Selezione rapida per aggiungere un nuovo numero alla lista di selezione rapida.

## Creazione di un elenco di selezione gruppo dal pannello operatore

1. Nel menu principale, utilizzare i pulsanti freccia su/giù   per passare a Fax, quindi premere Seleziona .



2. Utilizzare i pulsanti freccia su/giù   per scorrere fino a Rubrica, quindi premere Seleziona .

Viene visualizzato il menu Rubrica.



3. Utilizzare i pulsanti freccia su/giù   per scorrere fino a Aggiungi gruppo, quindi premere Seleziona .



Viene visualizzato il menu Rubrica: agg. gruppo.

4. Tramite il tastierino, specificare il nome del gruppo.
  - a. Individuare il pulsante del numero corrispondente alla lettera che si desidera immettere, quindi premerlo ripetutamente fino a visualizzare la lettera corretta.
  - b. Premere il pulsante freccia destra  per spostarsi al carattere successivo oppure attendere che il testo venga accettato.

 **NOTA** Per immettere uno spazio tra le parole, premere il pulsante freccia destra  due volte.

- c. Ripetere questa procedura finché non è stato immesso tutto il testo.

 **NOTA** Per eliminare un carattere, premere il pulsante freccia sinistra .

5. Utilizzare il pulsante freccia giù  per passare a Numero di fax.
6. Tramite il tastierino, specificare il primo numero di fax.
7. Premere Seleziona .

Il contenuto del campo Numero di fax viene cancellato.

8. Tramite il tastierino, specificare il numero di fax successivo del gruppo.
9. Premere Seleziona .
10. Ripetere l'operazione per tutti i numeri di fax (fino a 30) del gruppo.

 **NOTA** A questo gruppo viene assegnato automaticamente il numero di selezione rapida più basso. Non è possibile modificare il numero di selezione rapida.

## Uso dell'elenco di selezione rapida o di selezione gruppo

1. Nel menu principale, utilizzare i pulsanti freccia su/giù   per selezionare Fax, quindi premere

Seleziona .







2. Inserire il numero di selezione rapida di due cifre tramite il tastierino.
3. Premere Avvio .

 **NOTA** Se si immettono solo due numeri, la stampante presuppone che si stia inserendo una voce di selezione rapida. Se si immettono più di due numeri, la stampante presuppone che si tratti di un numero di fax.







 **NOTA** Per inviare un fax tra due apparecchi fax all'interno di un ufficio che utilizza numeri di interni di una o due cifre, la stampante riconosce i numeri immessi come interni invece che come numero di selezione rapida se si preme asterisco (\*), cancelletto (#) e quindi l'interno.



---

## Invio manuale di un fax mentre si ascolta una linea telefonica (selezione immediata)

1. Nel menu principale, utilizzare i pulsanti freccia su/giù   per passare a Fax, quindi premere Seleziona .
  2. Utilizzare i pulsanti freccia su/giù   per passare a Selezione immediata.
  3. Premere Seleziona  per attivare il segnale di linea tramite la stampante.
  4. Immettere il numero telefonico a cui inviare il fax.
  5. Premere Avvio  quando si è pronti a inviare il fax.
- 

## Invio di un fax differito

1. Nel menu principale, utilizzare i pulsanti freccia su/giù   per passare a Fax, quindi premere Seleziona .
2. Utilizzare i pulsanti freccia su/giù   per passare a Ritarda invio fax.  
  
Viene visualizzata la schermata Ritarda invio fax.
3. Utilizzare il tastierino per specificare l'ora, quindi premere il pulsante freccia destra .
4. Utilizzare il tastierino per specificare i minuti, quindi premere il pulsante freccia destra .
5. Utilizzare il tastierino per specificare AM (1), PM (2) o 24 h (3).

6. Premere Seleziona  .
7. Immettere il numero telefonico a cui inviare il fax.
8. Premere Avvio  .



All'ora designata, il numero fax viene composto e il fax viene trasmesso ai numeri specificati. Se la trasmissione del fax non ha esito positivo, i numeri interessati saranno selezionati nuovamente in base alle impostazioni di rifelezione.



---

## Blocco dei fax



La funzione di blocco dei fax consente di impedire la ricezione dei fax provenienti da alcuni mittenti. È possibile immettere fino a 50 numeri per i quali bloccare i fax.

### Creare un elenco di fax bloccati



1. Nel menu principale, utilizzare i pulsanti freccia su/giù   per passare a Fax, quindi premere Seleziona  .

2. Utilizzare i pulsanti freccia su/giù   per passare a Imp. fax, quindi premere Seleziona  .

Viene visualizzato il menu Imp. fax.



3. Utilizzare i pulsanti freccia su/giù   per scorrere fino a Blocco fax, quindi premere Seleziona  .

Viene visualizzato il menu Blocco fax.



4. Utilizzare i pulsanti freccia su/giù   per scorrere fino a Aggiungi voce fax bloccati, quindi premere Seleziona  .

Viene visualizzata la schermata Aggiungi voce fax bloccati.

5. Utilizzare il tastierino per specificare un nome.
  - a. Individuare il pulsante del numero corrispondente alla lettera che si desidera immettere, quindi premerlo ripetutamente fino a visualizzare la lettera corretta.
  - b. Premere il pulsante freccia destra  per spostarsi al carattere successivo oppure attendere che il testo venga accettato.

 **NOTA** Per immettere uno spazio tra le parole, premere il pulsante freccia destra  due volte.

c. Ripetere questa procedura finché non è stato immesso tutto il testo.



 **NOTA** Per eliminare un carattere, premere il pulsante freccia sinistra .



6. Utilizzare il tastierino per specificare un numero di fax, quindi premere Seleziona .

 **NOTA** A questo contatto viene assegnato automaticamente il numero più basso di fax bloccato. Non è possibile modificare il numero di fax bloccato.



I fax inviati dai numeri immessi quando è attivato il blocco dei fax non saranno più accettati dalla stampante.

## Attivazione del blocco fax

1. Nel menu principale, utilizzare i pulsanti freccia su/giù   per passare a Fax, quindi premere Seleziona .

2. Utilizzare i pulsanti freccia su/giù   per passare a Imp. fax, quindi premere Seleziona .

Viene visualizzato il menu Imp. fax.

3. Utilizzare i pulsanti freccia su/giù   per scorrere fino a Blocco fax, quindi premere Seleziona .



Viene visualizzato il menu Blocco fax.



4. Utilizzare i pulsanti freccia sinistra/destra   per selezionare Attivato da Blocca elenco.

Se la stampante rileva un fax inviato da un numero contenuto nell'elenco dei fax bloccati, la trasmissione viene interrotta.



5. Premere Seleziona .

## Blocco dei fax senza ID chiamante

1. Nel menu principale, utilizzare i pulsanti freccia su/giù   per passare a Fax, quindi premere Seleziona .

2. Utilizzare i pulsanti freccia su/giù   per passare a Imp. fax, quindi premere Seleziona .

Viene visualizzato il menu Imp. fax.

3. Utilizzare i pulsanti freccia su/giù   per scorrere fino a Blocco fax, quindi premere Seleziona .



Viene visualizzato il menu Blocco fax.



4. Utilizzare i pulsanti freccia sinistra/destra   per selezionare Attivato da Blocca N. ID.
5. Premere Seleziona .

Se la stampante rileva un fax inviato da un apparecchio senza ID chiamante, la trasmissione viene interrotta.



---

## Modifica del codice di selezione manuale



1. Nel menu principale, utilizzare i pulsanti freccia su/giù   per passare a Fax, quindi premere Seleziona .

2. Utilizzare i pulsanti freccia su/giù   per passare a Imp. fax, quindi premere Seleziona .

Viene visualizzato il menu Imp. fax.

3. Utilizzare i pulsanti freccia su/giù   per passare a Squilli e risposta, quindi premere Seleziona .

Viene visualizzato il menu Squilli e risposta.

4. Utilizzare i pulsanti freccia su/giù   per passare a Cod. selez., quindi premere Seleziona .

Viene visualizzata la finestra del codice di selezione.

5. Mediante il tastierino numerico, specificare un codice chiave nuovo di massimo sette cifre.

 **NOTA** I caratteri validi per il codice di selezione manuale sono 0-9, cancelletto (#) e asterisco (\*). L'immissione di caratteri diversi viene ignorata.

6. Premere Seleziona .

Il codice viene salvato. Per rispondere manualmente alla chiamata successiva, utilizzare il tastierino per immettere il nuovo codice.



---



## Uso della conversione fax automatica

Se si sta inviando tramite fax un documento ad alta risoluzione a un apparecchio fax che stampa a una risoluzione inferiore, la stampante Dell Photo AIO Printer 964 è in grado di regolare automaticamente il fax da inviare.



 **NOTA** Se l'opzione Conv. fax autom. viene disattivata e si tenta di inviare un fax non compatibile con il fax in ricezione, l'invio del fax non viene eseguito e viene visualizzato il messaggio di errore "Mod. fax non supp."

L'opzione Conv. fax autom. è attiva per impostazione predefinita. Per disattivarla:



1. Nel menu principale, utilizzare i pulsanti freccia su/giù   per passare a Fax, quindi premere Seleziona .

2. Utilizzare i pulsanti freccia su/giù   per passare a Imp. fax, quindi premere Seleziona .

Viene visualizzato il menu Imp. fax.

3. Utilizzare i pulsanti freccia su/giù   per passare a Selezione e invio, quindi premere Seleziona .

Viene visualizzato il menu Selezione e invio.

4. Utilizzare i pulsanti freccia su/giù   per passare a Conv. fax autom.

5. Utilizzare i pulsanti freccia sinistra/destra   per selezionare Disattivato.

6. Premere Seleziona .



# Informazioni sul software

- [Uso del Centro multifunzione Dell](#)
- [Uso della finestra di dialogo Preferenze stampa](#)
- [Uso di Dell Picture Studio](#)
- [Uso di Gestione scheda di memoria](#)
- [Dell Ink Management System](#)
- [Rimozione e reinstallazione del software](#)

Il software della stampante comprende:

- Centro multifunzione Dell - consente di eseguire varie operazioni di acquisizione, copia, invio di fax e stampa con documenti e immagini appena acquisiti o salvati in precedenza.
- Preferenze stampa - consente di regolare le impostazioni della stampante.
- Dell Picture Studio - consente di gestire, modificare, visualizzare, stampare e convertire foto e altri tipi di immagini.
- Gestore scheda memoria - consente di visualizzare, gestire, modificare, stampare e salvare le foto sul computer.
- Dell Ink Management System - visualizza un avviso quando l'inchiostro della cartuccia della stampante si sta esaurendo.

---

## Uso del Centro multifunzione Dell

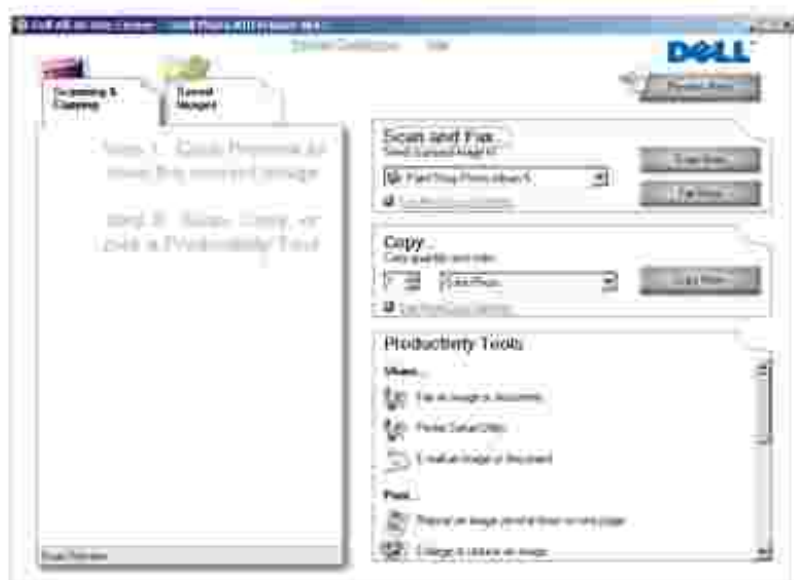

Il Centro multifunzione Dell consente di:

- Acquisire, copiare, inviare fax e utilizzare gli strumenti di produttività.
- Selezionare la posizione in cui si desidera inviare l'immagine acquisita.
- Selezionare la quantità e il colore delle copie.
- Accedere alle informazioni di risoluzione dei problemi e manutenzione.
- Visualizzare in anteprima le immagini che si desidera stampare o copiare.
- Gestire le foto (copiarle nelle cartelle, stamparle, eseguire copie creative).

Per accedere al Centro multifunzione Dell:

Fare clic su Start→ Programmi o Tutti i programmi→ Stampanti Dell→ Dell Photo AIO Printer 964→ Centro multifunzione Dell.

Nel Centro multifunzione Dell sono disponibili quattro sezioni principali: Acquisizione e invio di fax, Copia, Strumenti produttività e Anteprima.

In questa sezione:	È possibile:
Acquisizione e invio di fax	<ul style="list-style-type: none"><li>● Selezionare il programma a cui si desidera inviare l'immagine acquisita.</li><li>● Selezionare il tipo di immagine da acquisire.</li><li>● Selezionare la modalità di utilizzo dell'acquisizione.</li><li>● Selezionare l'invia fax ora.</li></ul> <p><b>NOTA</b> Per visualizzare tutte le impostazioni fare clic su Visualizza altre impostazioni di acquisizione.</p>
Copia	<ul style="list-style-type: none"><li>● Selezionare la quantità e il colore delle copie.</li><li>● Selezionare un'impostazione di qualità per le copie.</li><li>● Regolare le dimensioni dell'area da acquisire.</li><li>● Rendere le copie più chiare o più scure (è possibile eseguire questa operazione anche tramite il pannello operatore).</li><li>● Ingrandire o ridurre le copie.</li></ul> <p><b>NOTA</b> Per visualizzare tutte le impostazioni fare clic su Visualizza altre impostazioni di copia.</p>
Strumenti produttività	<ul style="list-style-type: none"><li>● Inviare un'immagine o un documento tramite fax.</li><li>● Utilità impostazione stampante.</li><li>● Inviare un'immagine o un documento tramite e-mail.</li><li>● Ripetere un'immagine più volte sulla stessa pagina.</li><li>● Ingrandire o ridurre un'immagine.</li><li>● Stampare un'immagine in formato poster a più pagine.</li><li>● Più di una pagina su un foglio di carta.</li><li>● Salvare un'immagine sul computer.</li><li>● Magichop - Salvare più foto.</li><li>● Acquisire e salvare in formato PDF.</li><li>● Modificare il testo di un documento acquisito mediante la funzione OCR (Optical Character Recognition, riconoscimento ottico caratteri).</li></ul>

	<ul style="list-style-type: none"> <li>• Modificare un'immagine con un editor di foto.</li> </ul>
Anteprima	<ul style="list-style-type: none"> <li>• Selezionare un'area dell'immagine in anteprima da acquisire.</li> <li>• Visualizzare un'immagine di ciò che verrà stampato o copiato.</li> </ul>

Per ulteriori informazioni sul Centro multifunzione Dell, fare clic su ? nel Centro multifunzione Dell.

## Uso della finestra di dialogo Preferenze stampa

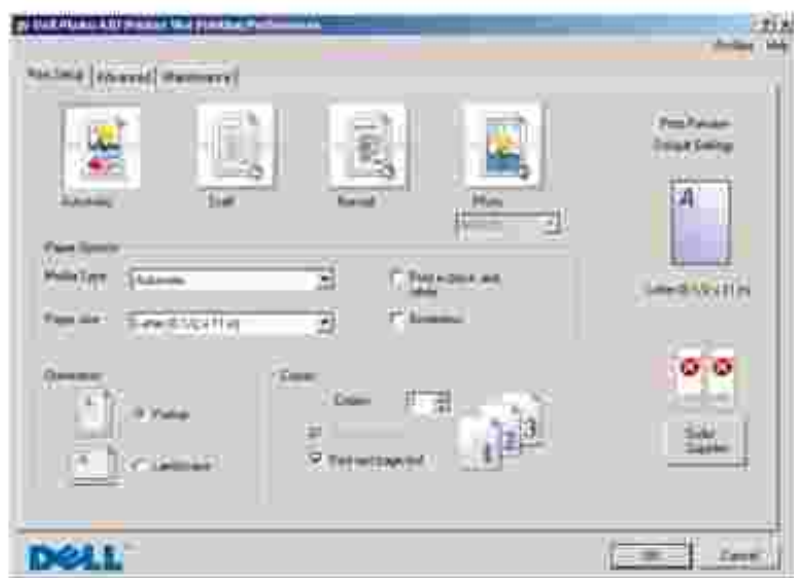

La finestra di dialogo Preferenze stampa consente di modificare le varie impostazioni della stampante. È possibile modificare le impostazioni della stampante in Preferenze stampa in base al tipo di progetto da creare.

Per accedere alla finestra di dialogo Preferenze stampa:

1. Con il documento aperto, fare clic su File→ Stampa.

Viene aperta la finestra di dialogo Stampa.

2. A seconda del programma o del sistema operativo utilizzato, nella finestra di dialogo Stampa, fare clic su Preferenze, Proprietà, Opzioni o Imposta.

Viene aperta la finestra di dialogo Preferenze stampa.

Per accedere alla finestra Preferenze stampa quando non è aperto un documento:

1. In Windows XP, fare clic su Start→ Pannello di controllo→ Stampanti e altro hardware→Stampanti e fax.

In Windows 2000, fare clic su Start→ Impostazioni→ Stampanti.

2. Fare clic con il pulsante destro del mouse sull'icona della stampante, quindi selezionare Preferenze stampa.

 **NOTA** Le modifiche apportate alle impostazioni della stampante nella cartella Stampanti diventano le impostazioni predefinite per la maggior parte dei programmi.

## Schede disponibili nella finestra Preferenze stampa

Scheda	Opzioni
Impostazioni stampa	Qualità/Velocità: selezionare Automatica, Bozza, Normale o Foto in base alla qualità di stampa desiderata. Bozza è l'opzione più veloce ma non deve essere selezionata se è installata una cartuccia fotografica.
	Tipo di carta: consente di impostare il tipo di carta manualmente o di rilevarlo tramite il sensore della stampante.
	Formato carta: consente di selezionare il formato e il tipo di carta.
	Stampa le immagini a colori in bianco e nero: consente di stampare le immagini a colori in bianco e nero per risparmiare l'inchiostro della cartuccia a colori.
	<b>NOTA</b> Non è possibile selezionare questa impostazione se è stata selezionata l'opzione Utilizza una cartuccia a colori per tutti i processi di stampa in nero.
	Orientamento: consente di selezionare l'orientamento del documento sulla pagina stampata. È possibile stampare utilizzando l'orientamento verticale oppure orizzontale.
Avanzate	Più copie: consente di personalizzare la modalità con cui vengono stampate più fotocopie di un unico processo di stampa selezionando: Fascicolate, Normale o Stampa in ordine inverso.
	Stampa su entrambi i lati: consente di stampare su entrambi i lati del foglio.
	Layout: consente di selezionare Normale, Striscione, Speculare, Multi-up, Poster, Opuscolo o Senza bordi.
	Contrasto immagine automatico: consente di impostare automaticamente il miglior livello di contrasto dell'immagine in base al relativo contenuto.
Manutenzione	Altre opzioni: consente di specificare le impostazioni di Modalità aspetto e Completa foglio.
	Installa cartucce di stampa
	Pulisci cartucce di stampa
	Allinea cartucce di stampa
	Stampa una pagina di prova
	Supporto di rete

## Uso di Dell Picture Studio

In Dell Picture Studio, è possibile visualizzare le foto digitali e imparare a organizzare, creare o stampare le foto. Dell Picture Studio dispone di due componenti:

- Paint Shop Photo Album 5

Fare clic su Start→ Programmi o Tutti i programmi→ Dell Picture Studio 3→ Paint Shop Photo Album 5→ Paint Shop Photo Album 5.

- Paint Shop Pro Studio

Fare clic su Start→ Programmi o Tutti i programmi→ Dell Picture Studio 3→ Paint Shop Pro Studio→ Jasc Paint Shop Pro Studio.

---

## Uso di Gestione scheda di memoria





La funzione Gestione scheda di memoria consente di visualizzare, gestire, modificare, stampare e salvare sul computer le fotografie contenute nella scheda di memoria.

Per avviare Gestione scheda di memoria:

1. Inserire una scheda di memoria nel relativo alloggiamento o una chiave USB nella porta PictBridge sulla parte anteriore della stampante.

Dopo la lettura della scheda, la stampante passa direttamente a Modalità Foto.

2. Utilizzare il pulsante freccia su/giù   per passare a Salva foto su PC, quindi premere Seleziona  .

In alternativa, per avviare Gestione scheda di memoria dal computer, fare clic su Start→ Programmi o Tutti i programmi→ Stampanti Dell → Dell Photo AIO Printer 964→ Gestione scheda di memoria.

Per ulteriori informazioni su Gestione scheda di memoria, vedere [Stampa di foto da una scheda di memoria](#).

---

## Dell Ink Management System

Durante l'esecuzione di ogni processo di stampa viene visualizzata la schermata relativa alla stampa in corso, in cui sono indicati lo stato di avanzamento del processo, la quantità di inchiostro rimanente e il numero approssimativo di pagine che è ancora possibile stampare. Il contatore delle pagine è nascosto durante l'utilizzo della cartuccia per la stampa delle prime 50 pagine per consentire al software di valutare la capacità di stampa e fornire un conteggio più accurato. Il numero di pagine rimanenti varia in base al tipo di processo di stampa.

Quando il livello delle cartucce di inchiostro è insufficiente, viene visualizzato un avviso di Livello basso inchiostro non appena si prova ad eseguire una stampa. Questo messaggio viene visualizzato ogni volta che si esegue una stampa finché non viene installata una nuova cartuccia di inchiostro. Per ulteriori informazioni sulla sostituzione delle cartucce di inchiostro, vedere [Sostituzione delle cartucce di inchiostro](#).

Quando una o entrambe le cartucce di inchiostro sono vuote, viene visualizzata la finestra Serbatoio di riserva non appena si prova ad eseguire una stampa. Se si continua a stampare, il risultato del processo di stampa potrebbe non essere soddisfacente.

Se l'inchiostro della cartuccia nera risulta esaurito, è possibile eseguire la stampa di documenti a colori in scala di grigi selezionando Completa foglio prima di fare clic sul pulsante Continua stampa. Se si seleziona Completa foglio e si fa clic su Continua stampa, per tutti i processi di stampa in bianco e nero viene utilizzata l'elaborazione con inchiostro nero finché non viene sostituita la cartuccia nera o non viene deselezionata l'opzione da Altre opzioni, nella scheda Avanzate di Preferenze stampa. Dopo la sostituzione della cartuccia con livello di inchiostro basso la finestra Serbatoio di riserva non verrà più visualizzata. La casella di controllo Completa foglio viene deselezionata automaticamente quando viene installata una cartuccia nuova o diversa.



## Rimozione e reinstallazione del software

Se la stampante non funziona correttamente o vengono visualizzati dei messaggi di errore di comunicazione quando si utilizza la stampante, è possibile rimuovere e reinstallare il software della stampante.

1. Fare clic su Start→Programmi o Tutti i programmi→Stampanti Dell→Dell Photo AIO Printer 964→Disinstalla Dell Photo AIO Printer 964.
2. Per rimuovere il software della stampante, attenersi alle istruzioni visualizzate sullo schermo del computer.
3. Riavviare il computer prima di installare di nuovo il software.
4. Inserire il CD *Drivers and Utilities*, quindi attenersi alle istruzioni visualizzate sullo schermo del computer per installare il software.

Se la schermata di installazione non viene visualizzata:

- a. In *Windows XP*, fare clic su Start→Risorse del computer.

In *Windows 2000*, fare doppio clic su Risorse del computer sul desktop.

- b. Fare doppio clic sull'icona Unità CD-ROM. Se necessario, fare doppio clic su setup.exe.
- c. Quando viene visualizzata la schermata di installazione del software della stampante, fare clic su Installazione personale o Installazione in rete.
- d. Per completare l'installazione, attenersi alle istruzioni visualizzate sullo schermo.

# Manutenzione delle cartucce di inchiostro

- [Sostituzione delle cartucce di inchiostro](#)
  - [Allineamento delle cartucce di inchiostro](#)
  - [Pulizia degli ugelli delle cartucce di inchiostro](#)
- 

## Sostituzione delle cartucce di inchiostro

 **ATTENZIONE** Prima di eseguire le procedure elencate in questa sezione, leggere e attenersi alle istruzioni sulle norme di sicurezza contenute nel *Manuale dell'utente*.

Le cartucce di inchiostro Dell sono disponibili solo tramite Dell. È possibile ordinare le cartucce di inchiostro sul sito Web all'indirizzo [www.dell.com/supplies](http://www.dell.com/supplies) oppure per telefono. Per effettuare un ordine telefonico, vedere "Ordinazione di cartucce di stampa e di materiali di consumo" nel *Manuale dell'utente*.

Dell consiglia di utilizzare cartucce di inchiostro originali. La garanzia Dell non copre eventuali problemi determinati dall'uso di accessori, parti o componenti non forniti da Dell.

1. Accendere la stampante.
2. Sollevare l'unità stampante.



Il supporto delle cartucce di inchiostro si sposta nella posizione di caricamento, a meno che la stampante non sia occupata.

3. Abbassare la leva di ciascuna cartuccia di inchiostro per sollevare il relativo coperchio.





4. Rimuovere le cartucce di inchiostro usate.

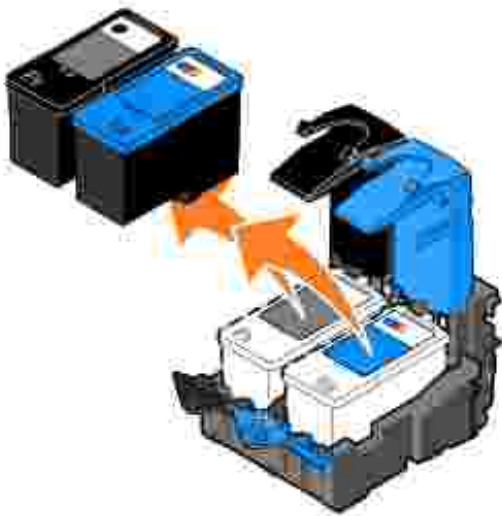

5. Conservare le cartucce in un contenitore a tenuta stagna, come quello fornito con ciascuna cartuccia fotografica acquistata, o smaltirle in modo appropriato.
6. Se si installano cartucce di inchiostro nuove, rimuovere l'adesivo e il nastro trasparente dai lati posteriore e inferiore delle cartucce.

 **NOTA** Nella figura seguente sono illustrate una cartuccia nera e una a colori utilizzate per la stampa normale. Per la stampa fotografica, utilizzare una cartuccia fotografica (venduta separatamente) e una cartuccia a colori.

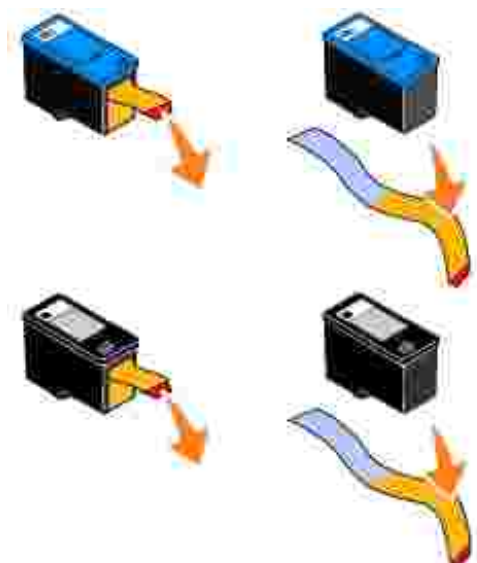

7. Inserire la nuova cartuccia. Accertarsi che la cartuccia di stampa nera o fotografica sia inserita nel supporto di sinistra e la cartuccia di stampa a colori in quello di destra.

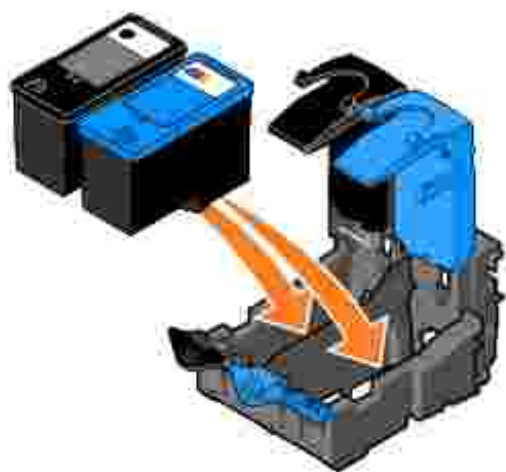

8. Chiudere il coperchio facendolo scattare.



9. Chiudere l'unità stampante.



Viene stampata automaticamente una pagina di allineamento.

---

## Allineamento delle cartucce di inchiostro

Dopo l'installazione o la sostituzione delle cartucce di inchiostro, la stampante esegue automaticamente l'allineamento. Per verificare l'allineamento delle cartucce, è possibile stampare una pagina di allineamento.

Dopo aver chiuso l'unità stampante, premere **Selezione** . Viene avviata la stampa della pagina di allineamento. Durante la stampa, sul display del pannello operatore viene visualizzato il messaggio **Stampa pagina di allineamento**. Al termine dell'operazione, viene visualizzato il messaggio **Allineamento automatico completato**. Le cartucce di inchiostro ora sono allineate per garantire una qualità di stampa ottimale.

È necessario allineare le cartucce di inchiostro anche quando i caratteri non vengono stampati in maniera corretta o non sono allineati a sinistra oppure se le linee verticali o rette risultano ondulate.

Per allineare le cartucce di inchiostro:

1. Caricare la carta nel relativo supporto. Per ulteriori informazioni, vedere [Caricamento della carta](#).
2. In *Windows XP*, fare clic su Start→ Pannello di controllo→ Stampanti e altro hardware→ Stampanti e fax.

In *Windows 2000*, fare clic su Start→ Impostazioni→ Stampanti.

3. Fare clic con il pulsante destro del mouse sull'icona della stampante Dell Photo AIO Printer 964.
4. Fare clic su Preferenze stampa.

Viene aperta la finestra di dialogo Preferenze stampa.

5. Fare clic sulla scheda Manutenzione.
6. Fare clic su Allinea cartucce di stampa.
7. Fare clic su Stampa.

Le cartucce di inchiostro vengono allineate durante la stampa della pagina.

 **NOTA** È anche possibile allineare le cartucce di inchiostro dal pannello operatore della stampante selezionando *Allinea cartucce* nel menu Manutenzione.

---

## Pulizia degli ugelli delle cartucce di inchiostro

Può essere necessario pulire gli ugelli quando:

- Nelle immagini grafiche o in aree nere uniformi appaiono linee bianche.
- La stampa è troppo scura o presenta sbavature.
- I colori appaiono sbiaditi o non vengono stampati affatto.
- Le linee verticali risultano frastagliate o i bordi appaiono irregolari.

Per pulire gli ugelli delle cartucce di inchiostro:

1. Caricare la carta. Per ulteriori informazioni, vedere [Caricamento della carta](#).
2. In *Windows XP*, fare clic su Start→ Pannello di controllo→ Stampanti e altro hardware→ Stampanti e fax.

In *Windows 2000*, fare clic su Start→ Impostazioni→ Stampanti.

3. Fare clic con il pulsante destro del mouse sull'icona della stampante Dell Photo AIO Printer 964.
4. Fare clic su Preferenze stampa.

Viene aperta la finestra di dialogo Preferenze stampa.

5. Fare clic sulla scheda Manutenzione.
6. Fare clic su Pulisci cartucce di stampa.
7. Se la qualità di stampa non è migliorata, fare clic su Ripeti stampa.
8. Stampare di nuovo il documento per verificare se la qualità di stampa è migliorata.
9. Se la qualità di stampa non è ancora soddisfacente, pulire manualmente gli ugelli, quindi stampare di nuovo il documento.



**NOTA** È anche possibile pulire gli ugelli delle cartucce di inchiostro dal pannello operatore della stampante selezionando **Pulisci cartucce** nel menu **Manutenzione**.

# Risoluzione dei problemi

- [Problemi di installazione](#)
- [Problemi generali](#)
- [Messaggi di errore e spie](#)
- [Miglioramento della qualità di stampa](#)

Quando è necessario risolvere dei problemi relativi alla stampante, attenersi ai suggerimenti riportati di seguito:

- Se la stampante non funziona, accertarsi che sia collegata correttamente alla presa elettrica e al computer, se si utilizza un computer.
- Se viene visualizzato un messaggio di errore sul display del pannello operatore, prendere nota del messaggio.

---

## Problemi di installazione

### Problemi del computer

Verificare che la stampante sia compatibile con il computer.

La stampante Dell Photo AIO Printer 964 supporta Windows 2000, Windows XP e Windows XP Professional x64 Edition.

Verificare che il computer soddisfi i requisiti minimi di sistema per il proprio sistema operativo.

Accertarsi che la stampante e il computer siano entrambi accesi.

Controllare il cavo USB.

- Accertarsi che il cavo USB sia collegato saldamente alla stampante e al computer.
- Spegnerne il computer, ricollegare il cavo USB come illustrato nel foglio di istruzioni "*Installazione della stampante*", quindi riavviare il computer.

Se la schermata di installazione del software non viene visualizzata automaticamente, installare il software manualmente.

1. Inserire il CD *Drivers and Utilities*.
2. In *Windows XP*, fare clic su Start → Risorse del computer.

In *Windows 2000*, fare doppio clic su Risorse del computer sul desktop.

3. Fare doppio clic sull'icona Unità CD-ROM. Se necessario, fare doppio clic su setup.exe.
4. Quando viene visualizzata la schermata di installazione del software della stampante, fare clic su *Installazione personale* o *Installazione in rete*.
5. Per completare l'installazione, attenersi alle istruzioni visualizzate sullo schermo.

Verificare che il software della stampante sia stato installato.

Fare clic su Start→ Programmi o Tutti i programmi→Stampanti Dell→Dell Photo AIO Printer 964. Se Dell Photo AIO Printer 964 non viene visualizzata nell'elenco dei programmi, il software della stampante non è installato. Installare il software della stampante. Per ulteriori informazioni, vedere [Rimozione e reinstallazione del software](#).

Risolvere i problemi di comunicazione tra la stampante e il computer.

- Rimuovere il cavo USB dalla stampante e dal computer. Ricollegare il cavo USB alla stampante e al computer.
- Spegnerne la stampante. Scollegare il cavo di alimentazione della stampante dalla presa elettrica. Ricollegare il cavo di alimentazione alla presa elettrica e accendere la stampante.
- Riavviare il computer.

Impostare la stampante come predefinita.

*Windows XP*

1. Fare clic su Start→ Pannello di controllo→ Stampanti e altro hardware→ Stampanti e fax.
2. Fare clic con il pulsante destro del mouse su Dell Photo AIO Printer 964 e selezionare Imposta come stampante predefinita.

*Windows 2000*

1. Fare clic su Start→ Impostazioni→ Stampanti.
2. Fare clic con il pulsante destro del mouse su Dell Photo AIO Printer 964 e selezionare Imposta come stampante predefinita.

## Problemi della stampante

Accertarsi che il cavo di alimentazione della stampante sia collegato saldamente alla stampante e alla presa elettrica.

Verificare se la stampante è in attesa o in pausa.

*Windows XP*

1. Fare clic su Start→Pannello di controllo→Stampanti e altro hardware→ Stampanti e fax.
2. Fare doppio clic su Dell Photo AIO Printer 964, quindi fare clic su Stampante.
3. Accertarsi che non sia presente un segno di spunta accanto a Sospendi stampa. Se accanto a Sospendi stampa è presente un segno di spunta, fare clic per deselezionare l'opzione.

*Windows 2000*

1. Fare clic su Start→ Impostazioni→ Stampanti.
2. Fare doppio clic su Dell Photo AIO Printer 964, quindi fare clic su Stampante.
3. Accertarsi che non sia presente un segno di spunta accanto a Sospendi stampa. Se accanto a Sospendi stampa è presente un segno di spunta, fare clic su Sospendi stampa per deselezionare l'opzione.

Verificare la presenza di spie lampeggianti sulla stampante.

Per ulteriori informazioni, vedere [Spie e messaggi di errore](#).

Accertarsi che le cartucce di inchiostro siano installate correttamente e che l'adesivo e il nastro siano stati rimossi da ogni cartuccia.

Verificare che la carta sia stata caricata correttamente.  
Per ulteriori informazioni, vedere [Caricamento della carta](#).

La stampante non funziona e i processi di stampa sono bloccati nella coda di stampa.

I processi di stampa potrebbero bloccarsi nella coda di stampa se nel computer sono installate più istanze della stampante Dell. Per verificare se sono presenti più voci relative alla stampante:

1. In *Windows XP*, fare clic su Start→Pannello di controllo→Stampanti e altro hardware→ Stampanti e fax.

In *Windows 2000*, fare clic su Start→ Impostazioni→ Stampanti.

2. Controllare se sono presenti più oggetti stampante per la stampante Dell, i quali potrebbero essere indicati come Dell 964, Dell 964 (Copia 1), Dell 964 (Copia 2) e così via.
3. Stampare un processo per ciascuno di tali oggetti per verificare quale di essi è attivo.
4. Impostare l'oggetto di stampa attivo come stampante predefinita facendo clic con il pulsante destro del mouse su di esso nella finestra Stampanti e fax.
5. Eliminare le altre copie dell'oggetto di stampa facendo clic con il pulsante destro del mouse su ciascuna di esse e selezionando Elimina.

**NOTA** Fare attenzione a non eliminare stampanti che si desidera ancora utilizzare. Se viene eliminata accidentalmente una stampante che si desidera ancora utilizzare, reinstallarla mediante il relativo CD o i driver specifici disponibili sul Web. Per evitare che vengano create più istanze della stampante Dell nella cartella Stampanti e fax, quando si scollega e si ricollega la stampante al computer accertarsi di inserire sempre il cavo USB nello stesso connettore USB originariamente utilizzato per la stampante Dell. Inoltre, non installare la stampante Dell più volte dal CD della stampante.

## Problemi generali

### Problemi relativi al fax

Se si verificano problemi con l'invio o la ricezione dei fax, provare a eseguire le operazioni descritte di seguito.



Accertarsi che la stampante e il computer siano entrambi accesi e che il cavo USB sia collegato correttamente.

Accertarsi che il connettore fax (~~FAX~~ - connettore sul lato sinistro) sul retro della stampante sia collegato a una linea telefonica attiva.

Accertarsi che il numero di fax, l'indicativo del paese e la data/ora siano impostati correttamente.

Se si sta utilizzando una linea DSL o ISDN, accertarsi di utilizzare un filtro per linea digitale sulla linea telefonica che si collega alla presa a muro.

Accertarsi che la linea telefonica non sia utilizzata da un'altra periferica quale un servizio Internet su modem di accesso remoto. In tal caso, attendere che le operazioni dell'altra periferica siano terminate prima di inviare un fax.

Accertarsi che il documento originale sia caricato rivolto verso il basso sull'angolo posteriore sinistro del vetro dello scanner o con il testo rivolto verso l'alto nell'ADF e che la carta sia caricata correttamente (per informazioni, vedere [Caricamento di carta normale nel supporto carta](#)).

Accertarsi che non si sia verificato un inceppamento della carta nella stampante. In caso affermativo, vedere [Verificare che non siano presenti inceppamenti della carta](#).

Accertarsi che la memoria non sia esaurita. Selezionare prima il numero di ricezione, quindi acquisire il documento originale una pagina alla volta.

Accertarsi che i collegamenti del cavo di alimentazione, del telefono, del ricevitore e della segreteria telefonica siano stati effettuati correttamente.

Accertarsi che la selezione rapida sia impostata correttamente.

Accertarsi che il segnale di linea venga rilevato dalla stampante.

## Problemi relativi alla carta

Verificare che la carta sia stata caricata correttamente.  
Per ulteriori informazioni, vedere [Caricamento della carta](#).

Utilizzare solo la carta consigliata per la stampante.  
Per ulteriori informazioni, vedere [Istruzioni per l'uso dei supporti di stampa con il supporto carta](#).

Utilizzare una quantità inferiore di carta durante la stampa di più pagine.  
Per ulteriori informazioni, vedere [Istruzioni per l'uso dei supporti di stampa con il supporto carta](#).

Accertarsi che la carta non sia spiegazzata, strappata o danneggiata.

Accertarsi che le guide della carta siano appoggiate contro i bordi sinistro, destro e inferiore della carta.

Verificare che non sia presente un inceppamento della carta.

*ADF*

1. Sollevare il coperchio dell'ADF situato sulla sinistra del vassoio di entrata ADF.

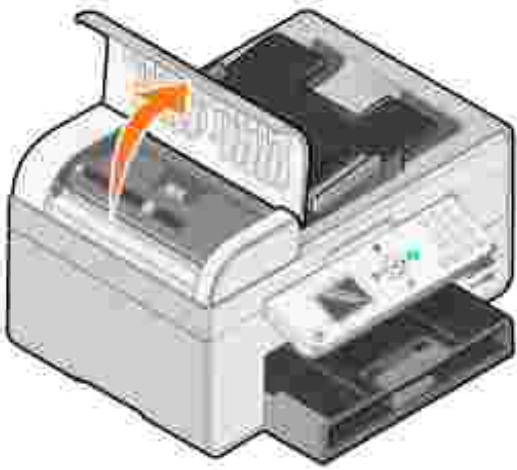

2. Tirare la carta con decisione per estrarla.
3. Chiudere il coperchio dell'ADF.
4. Premere Seleziona .
5. Inviare nuovamente il processo di stampa per stampare le pagine mancanti.

**NOTA** Per evitare inceppamenti della carta, non forzare la carta nell'unità multifunzione.

*Accanto al vassoio di entrata della carta*

1. Sollevare il vassoio di uscita della carta.



2. Tirare la carta con decisione per estrarla.
3. Abbassare il vassoio di uscita carta.
4. Premere Seleziona .
5. Inviare nuovamente il processo di stampa per stampare le pagine mancanti.

*Accanto al vassoio di uscita della carta*

1. Sollevare l'unità stampante.



2. Tirare la carta con decisione per estrarla.
3. Chiudere l'unità stampante.
4. Premere Seleziona .
5. Inviare nuovamente il processo di stampa per stampare le pagine mancanti.

*Accanto allo sportello di accesso posteriore*

1. Aprire lo sportello di accesso posteriore.

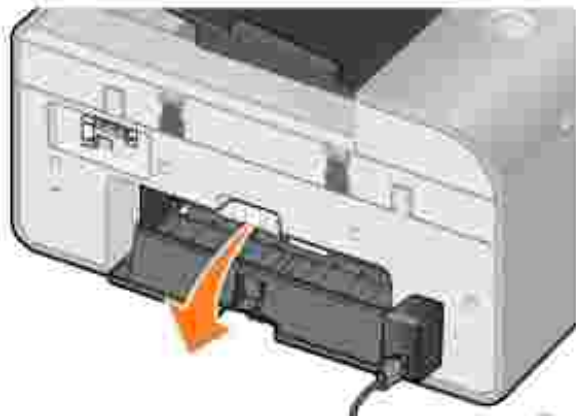

2. Tirare la carta con decisione per estrarla.
3. Chiudere lo sportello di accesso posteriore.
4. Premere Seleziona .
5. Inviare nuovamente il processo di stampa per stampare le pagine mancanti.

**Per prevenire problemi di inceppamento e alimentazione non corretta, accertarsi di:**

- Utilizzare carta adatta per stampanti a getto d'inchiostro.
- Non forzare la carta nella stampante.
- Non caricare una quantità di carta eccessiva nella stampante.
- Appoggiare la guida della carta contro i bordi della carta senza provocare piegature nel relativo supporto.
- Collocare la stampante su una superficie piana e stabile.
- Selezionare il tipo e il formato di carta corretti.
- Se si sta stampando uno striscione, selezionare l'opzione Striscione A4 in Preferenze stampa.

## Problemi di rete

### Programmi di acquisizione non disponibili attraverso la rete

Dopo aver installato Dell 964 All-in-One Printer e Dell Wireless Printer Adapter 3300 sul computer con Microsoft® Windows® XP Service Pack 2, il download dell'elenco di applicazioni non riesce perché il firewall Windows non è configurato correttamente.

Per configurare correttamente il firewall Windows:

1. Fare clic su Start→ Pannello di controllo→ Windows Firewall.
2. Fare clic sulla scheda Eccezioni.
3. Fare clic sulla casella Dell 964 Server, quindi sul pulsante Modifica.
4. Nella schermata Modifica programma, fare clic sul pulsante Cambia ambito.

**NOTA** L'impostazione predefinita è Tutti i computer (compresi quelli in Internet). Questa è l'impostazione più rischiosa perché consente l'accesso al computer a tutti gli utenti, compresi quelli su Internet.

5. Selezionare il pulsante Solo la rete (subnet) locale o Elenco personalizzato:  
Selezionare Solo la rete (subnet) locale per consentire l'accesso solo agli utenti della stessa subnet del computer e dell'adattatore per stampante wireless. Elenco personalizzato: limita l'accesso solo agli indirizzi IP aggiunti e, se necessario, alla maschera di subnet.
6. Se si seleziona Elenco personalizzato:, immettere i valori come riportati nell'esempio presente sulla schermata.
7. Fare clic su OK tre volte.
8. Riavviare il computer.



Se si utilizza un adattatore per stampante wireless, verificare che sia installata la versione più recente del firmware.

Per le informazioni e gli aggiornamenti più recenti, visitare il sito [support.dell.com](http://support.dell.com).

## Messaggi di errore e spie

I seguenti messaggi di errore vengono visualizzati sullo schermo del computer o sul display del pannello operatore.

Messaggio di errore:	Descrizione:	Soluzione:
Livello basso inchiostro nero Livello basso inchiostro a colori	L'inchiostro di una cartuccia si sta esaurendo. Questo tipo di avvertenza viene visualizzata quando il livello dell'inchiostro residuo nelle cartucce raggiunge il 25%, il 15% e il 5%.	Sostituire la cartuccia di inchiostro. Per ulteriori informazioni, vedere <a href="#">Sostituzione delle cartucce di inchiostro</a> .

Rimuovere inceppamento carta	Si è verificato un inceppamento della carta nella stampante.	Rimuovere l'inceppamento della carta, quindi premere Selezione  sul pannello operatore. Per ulteriori informazioni, vedere <a href="#">Verificare che non siano presenti inceppamenti della carta.</a>
Rimuovere l'inceppamento nell'ADF	Si è verificato un inceppamento della carta nell'ADF.	Rimuovere l'inceppamento della carta, quindi premere Selezione  sul pannello operatore. Per ulteriori informazioni, vedere <a href="#">Verificare che non siano presenti inceppamenti della carta.</a>
Caricare pagina e premere Selezione	Nella stampante si è esaurita la carta.	Per eliminare il messaggio, attenersi alle istruzioni visualizzate sullo schermo, quindi stampare il documento.
Cartuccia sinistra mancante. Inserire la cartuccia nera o fotografica.	Manca la cartuccia nera o fotografica.	Installare una cartuccia nera o fotografica. Per ulteriori informazioni, vedere <a href="#">Sostituzione delle cartucce di inchiostro.</a>
Cartuccia destra mancante. Inserire la cartuccia a colori.	La cartuccia a colori è assente.	Installare una cartuccia a colori. Per ulteriori informazioni, vedere <a href="#">Sostituzione delle cartucce di inchiostro.</a>
Cartuccia sinistra non corretta	Nel supporto di sinistra è installata la cartuccia di inchiostro errata.	Rimuovere la cartuccia e installare la cartuccia nera o fotografica corretta per la stampante. Per ulteriori informazioni, vedere <a href="#">Sostituzione delle cartucce di inchiostro.</a>
Cartuccia destra non corretta	Nel supporto di destra è installata la cartuccia di inchiostro errata.	Rimuovere la cartuccia e installare la cartuccia a colori corretta per la stampante. Per ulteriori informazioni, vedere <a href="#">Sostituzione delle cartucce di inchiostro.</a>
Errore cartucce	Si è verificato un problema con le cartucce di inchiostro o le testine di stampa.	<ul style="list-style-type: none"> <li>• Reinstallare le cartucce di inchiostro. Per ulteriori informazioni, vedere <a href="#">Sostituzione delle cartucce di inchiostro.</a></li> <li>• Scollegare e ricollegare il cavo di alimentazione della stampante.</li> </ul>
Errore nei dati	Errore nei dati o dati incompleti.	Premere il pulsante di accensione  per effettuare il ripristino, quindi inviare nuovamente il processo di stampa.
Errore nel supporto di acquisizione	Errore del supporto di acquisizione.	Spegnere la stampante, attendere qualche istante, quindi riaccenderla.
Errore di alimentazione carta	Si è verificato un errore di alimentazione della carta.	Verificare che il percorso della carta non sia ostruito, quindi premere il pulsante di accensione  per effettuare il ripristino. Per ulteriori informazioni, vedere <a href="#">Verificare che non siano presenti inceppamenti della carta.</a>

Periferica non supportata. Scollegare.	La periferica collegata non è supportata oppure la fotocamera digitale PictBridge non è impostata sulla modalità USB corretta.	Scollegare la periferica o verificare l'impostazione della modalità USB. Per ulteriori informazioni, consultare la documentazione fornita con la fotocamera digitale.
Messaggio di errore di comunicazione	La stampante comunica con il computer.	<ul style="list-style-type: none"> <li>● Scollegare e ricollegare il cavo USB.</li> <li>● Scollegare e ricollegare il cavo di alimentazione della stampante.</li> <li>● Riavviare il computer.</li> <li>● Rimuovere e reinstallare il software della stampante. Vedere <a href="#">Rimozione e reinstallazione del software</a>.</li> </ul>

## Miglioramento della qualità di stampa

Se la qualità di stampa dei documenti non è soddisfacente, è possibile migliorarla in vari modi.

- Utilizzare carta appropriata. Ad esempio, se si stanno stampando delle foto con una cartuccia di inchiostro fotografica, utilizzare carta fotografica premium Dell.



**NOTA** La carta fotografica premium Dell non è disponibile in tutte le zone.

- Utilizzare carta più pesante, bianca o patinata. Se si stanno stampando delle foto, utilizzare carta fotografica premium Dell.
- Selezionare una qualità di stampa superiore.

Per selezionare una qualità di stampa superiore:

1. Con il documento aperto, fare clic su File→ Stampa.

Viene aperta la finestra di dialogo Stampa.

2. A seconda del programma o del sistema operativo utilizzato, fare clic su Preferenze, Proprietà o Opzioni .

Viene aperta la finestra di dialogo Preferenze stampa.

3. Nella scheda Impostazioni stampa, selezionare un'impostazione di qualità più elevata.
4. Stampare di nuovo il documento. Se la qualità di stampa non migliora, provare ad allineare o pulire le cartucce di inchiostro. Per ulteriori informazioni, vedere [Allineamento delle cartucce di inchiostro](#). Per ulteriori informazioni sulla pulizia delle cartucce di inchiostro, vedere [Pulizia degli ugelli delle cartucce di inchiostro](#).

Per ulteriori soluzioni, visitare il sito all'indirizzo [support.dell.com](http://support.dell.com).



# Specifiche della stampante

- [Panoramica](#)
  - [Specifiche ambientali](#)
  - [Consumo e requisiti di alimentazione](#)
  - [Funzioni della modalità fax](#)
  - [Funzioni delle modalità di stampa e acquisizione](#)
  - [Supporto del sistema operativo](#)
  - [Specifiche e requisiti di memoria](#)
  - [Indicazioni per i supporti di stampa](#)
  - [Cavi](#)
- 

## Panoramica

Memoria	<ul style="list-style-type: none"><li>• 32 MB SDRAM</li><li>• 4 MB FLASH</li><li>• 2 MB Fax</li></ul>
Collegamenti	USB 2.0 ad alta velocità
Ciclo di esercizio (media)	5.000 pagine al mese
Vita della stampante	<ul style="list-style-type: none"><li>• Stampante: 18.000 pagine</li><li>• Scanner: 18.000 acquisizioni</li><li>• ADF: 18.000 acquisizioni</li></ul>

---

## Specifiche ambientali

### Temperatura/Umidità relativa

Condizione	Temperatura	Umidità relativa (senza condensazione)
Funzionamento	Da 61° a 90 °F	Dall'8 all'80%
Conservazione	Da 34° a 140 °F	Dal 5 all'80%
Trasporto	Da -14° a 140 °F	Dal 5 al 100%

---

## Consumo e requisiti di alimentazione



Ingresso CA nominale	110 V
Frequenza nominale	50/60 Hz
Ingresso CA minimo	90 Vca
Ingresso CA massimo	255 Vca
Corrente di ingresso massima	0,46 A
Consumo medio	
Modalità Standby	7W
Modalità di funzionamento	18W

## Funzioni della modalità Fax

La risoluzione di scansione per i documenti da inviare tramite fax è di 100 dpi. È possibile inviare tramite fax documenti in bianco e nero.

Per un uso corretto del fax:

- La stampante deve essere collegata a una linea telefonica attiva.
- La stampante deve essere collegata a un computer tramite un cavo USB.

 **NOTA** Se si invia un fax tramite una linea telefonica collegata a un modem DSL, installare un filtro DSL per evitare interferenze con il segnale del modem fax analogico.

 **NOTA** Non è possibile utilizzare il fax con un modem ISDN (Integrated Signature Digital Network) o via cavo. I modem ISDN e via cavo *non* sono modem fax e *non* sono supportati per l'invio di fax.

## Funzioni delle modalità di stampa e acquisizione

La stampante Dell AIO Printer 964 può acquisire i documenti con una risoluzione compresa tra 50 e 19.200 dpi. Sebbene la stampante sia dotata di questa funzionalità, si consiglia di utilizzare le risoluzioni predefinite.

Risoluzione di stampa e di acquisizione	Risoluzione di acquisizione	Risoluzione di stampa	
		Carta lucida/fotografica	Tutti gli altri supporti
Bozza	150 x 150 ppi	600 x 600 dpi	300 x 600 dpi
Normale	300 x 300 ppi	1200 x 1200 dpi	600 x 600 dpi
Foto	600 x 600 ppi	4800 x 1200 dpi	1200 x 1200 dpi

## Supporto del sistema operativo

La stampante Dell Photo AIO Printer 964 supporta:

Windows XP Professional x64

Windows XP

Windows 2000

---

## Specifiche e requisiti di memoria

Il sistema operativo deve soddisfare i requisiti minimi di sistema.

Sistema operativo	Velocità del processore (Mhz)	RAM (MB)	Disco fisso
Windows XP Professional x64	AMD Athlon 64, AMD Opteron, Intel Xeon con supporto per Intel EM64T o Intel Pentium 4 con supporto per Intel EM64T	256	1,5 GB
Windows XP	Pentium II 300	128	800 MB
Windows 2000	Pentium II 233	128	800 MB

---

## Indicazioni per i supporti di stampa

### Istruzioni per l'uso dei supporti di stampa con il supporto carta

Caricare fino a:	Accertarsi che:
100 fogli di carta normale	<ul style="list-style-type: none"><li>• La carta sia centrata nel supporto carta.</li><li>• Le guide della carta siano appoggiate contro i bordi sinistro e destro della carta.</li><li>• La guida della carta sia appoggiata contro il bordo inferiore della carta.</li></ul>

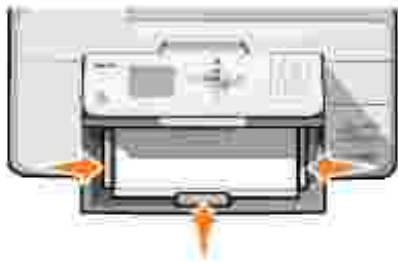

- Selezionare la qualità di stampa Bozza (selezionare Foto se è installata una cartuccia fotografica), Normale o Foto.

**NOTA** Caricare la carta intestata con il lato anteriore rivolto verso il basso e la parte superiore rivolta in direzione della stampante.

20 fogli di carta per striscioni

- Tutta la carta sia stata rimossa dal relativo supporto prima di inserire la carta per striscioni.
- Posizionare una risma di carta per striscioni (20 fogli o meno) sulla parte anteriore della stampante e inserire il primo foglio.
- Il lato iniziale della carta per striscioni venga caricato nella stampante allineandolo al lato destro del supporto carta.
- La guida della carta venga spostata contro il bordo sinistro della carta per striscioni.

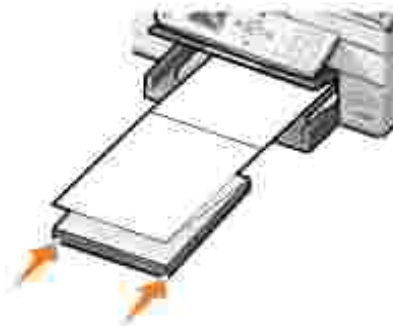

- La carta per striscioni utilizzata sia appropriata per stampanti a getto d'inchiostro.

**NOTA** È necessario selezionare il formato carta Striscione A4 o in Proprietà di stampa. In caso contrario, si verificheranno inceppamenti della carta. Vedere [Problemi relativi alla carta](#).

15 buste

- Il lato di stampa delle buste sia rivolto verso il basso.
- Le buste siano centrate nel supporto carta.
- Le guide della carta siano appoggiate contro i bordi sinistro e destro delle buste.
- La guida della carta sia appoggiata contro il bordo inferiore della carta.



- Le buste siano stampate con l'orientamento Orizzontale.
- Sia selezionato il formato della busta corretto. Se il formato busta esatto non è presente nell'elenco, selezionare il formato più grande che si avvicina maggiormente alle dimensioni desiderate e impostare i margini sinistro e destro in modo che il testo della busta sia posizionato correttamente sulla busta.

35 biglietti di auguri, schede, cartoline o cartoline fotografiche

- Il lato di stampa dei biglietti e delle cartoline sia rivolto verso il basso.
- I biglietti e le cartoline siano centrate nel supporto carta.



- Le guide della carta siano appoggiate contro i bordi sinistro e destro delle cartoline.
- La guida della carta sia appoggiata contro il bordo inferiore della carta.
- Sia selezionata la qualità di stampa Normale o Foto.

75 fogli di carta fotografica, patinata o lucida

- Il lato lucido o patinato sia rivolto verso il basso.
- La carta sia centrata nel supporto carta.
- Sia selezionata la qualità di stampa Normale o Foto.
- Le guide della carta siano appoggiate contro i bordi sinistro e destro della carta.
- La guida della carta sia appoggiata contro il bordo inferiore della carta.

25 trasferibili a caldo

- Siano state seguite le istruzioni riportate sulla confezione per il caricamento dei trasferibili a caldo.
- Il lato di stampa del trasferibile a caldo sia rivolto verso il basso.
- Le guide della carta siano appoggiate contro i bordi sinistro e destro della carta.
- La guida della carta sia appoggiata contro il bordo inferiore della carta.
- I trasferibili a caldo siano centrati nel supporto carta.
- Sia selezionata la qualità di stampa Normale o Foto.

75 lucidi

- Il lato ruvido dei lucidi sia rivolto verso il basso.
- Le guide della carta siano appoggiate contro i bordi sinistro e destro dei lucidi.
- La guida della carta sia appoggiata contro il bordo inferiore della carta.

**NOTA** È possibile caricare un solo lucido nel supporto carta senza rimuovere la carta normale.

	<ul style="list-style-type: none"> <li>• Sia selezionata la qualità di stampa Normale o Foto.</li> <li>• I lucidi siano centrati nel supporto carta.</li> </ul>
35 fogli di etichette	<ul style="list-style-type: none"> <li>• Il lato di stampa delle etichette sia rivolto verso il basso nel supporto carta.</li> <li>• La parte superiore delle etichette venga alimentata per prima nella stampante.</li> <li>• Le guide della carta siano appoggiate contro i bordi sinistro e destro della carta.</li> <li>• La guida della carta sia appoggiata contro il bordo inferiore della carta.</li> </ul>
100 fogli di carta di formato personalizzato	<ul style="list-style-type: none"> <li>• Il lato di stampa della carta sia rivolto verso il basso.</li> <li>• Le dimensioni della carta siano comprese nei seguenti valori: <ul style="list-style-type: none"> <li>Larghezza <ul style="list-style-type: none"> <li>○ 76 – 216 mm</li> <li>○ 3,0 – 8,5 pollici</li> </ul> </li> <li>Lunghezza <ul style="list-style-type: none"> <li>○ 127 – 432 mm</li> <li>○ 5,0 – 17,0 pollici</li> </ul> </li> </ul> </li> <li>• La carta sia centrata nel supporto carta.</li> <li>• Le guide della carta siano appoggiate contro i bordi sinistro e destro della carta.</li> <li>• La guida della carta sia appoggiata contro il bordo inferiore della carta.</li> </ul>
100 fogli di carta intestata	<ul style="list-style-type: none"> <li>• Il lato anteriore della carta intestata sia rivolto verso il basso.</li> <li>• La parte superiore della carta intestata venga alimentata per prima nella stampante.</li> <li>• Le guide della carta siano appoggiate contro i bordi sinistro e destro della carta.</li> <li>• La guida della carta sia appoggiata contro il bordo inferiore della carta.</li> </ul>

## Istruzioni per l'uso della carta con l'ADF

Caricare fino a:	Accertarsi che:
50 fogli di carta in formato Letter	<ul style="list-style-type: none"> <li>• Il testo del documento sia rivolto verso l'alto.</li> <li>• La guida della carta sia appoggiata contro il bordo della carta.</li> </ul>
50 fogli di carta in formato A4	<ul style="list-style-type: none"> <li>• Il testo del documento sia rivolto verso l'alto.</li> <li>• La guida della carta sia appoggiata contro il bordo della carta.</li> </ul>
50 fogli di carta in formato Legal	<ul style="list-style-type: none"> <li>• Il testo del documento sia rivolto verso l'alto.</li> <li>• La guida della carta sia appoggiata contro il bordo della carta.</li> </ul>
50 fogli di supporti con due, tre o quattro fori	<ul style="list-style-type: none"> <li>• Il testo del documento sia rivolto verso l'alto.</li> <li>• La guida della carta sia appoggiata contro il bordo della carta.</li> <li>• Le dimensioni per il formato carta siano comprese nei valori consentiti.</li> </ul>

50 fogli di supporti per fotocopiatrici con tre fori e bordi rinforzati	<ul style="list-style-type: none"> <li>● Il testo del documento sia rivolto verso l'alto.</li> <li>● La guida della carta sia appoggiata contro il bordo della carta.</li> <li>● Le dimensioni per il formato carta siano comprese nei valori consentiti.</li> </ul>
50 fogli di supporti per moduli prestampati e carta intestata	<ul style="list-style-type: none"> <li>● Il testo del documento sia rivolto verso l'alto.</li> <li>● La guida della carta sia appoggiata contro il bordo della carta.</li> <li>● Le dimensioni per il formato carta siano comprese nei valori consentiti.</li> <li>● Sia stato scelto un supporto con buone caratteristiche di assorbimento dell'inchiostro.</li> <li>● Il supporto prestampato sia completamente asciutto prima che venga inserito nell'ADF.</li> <li>● <i>Non</i> vengano inseriti nell'ADF supporti stampati con inchiostro contenente particelle metalliche.</li> <li>● Non vengano utilizzati supporti con elementi in rilievo.</li> </ul>
50 fogli di carta di formato personalizzato	<ul style="list-style-type: none"> <li>● Il testo del documento sia rivolto verso l'alto.</li> <li>● La guida della carta sia appoggiata contro il bordo della carta.</li> <li>● Il formato della carta non superi queste dimensioni:</li> </ul> <p style="margin-left: 40px;">Larghezza</p> <ul style="list-style-type: none"> <li>○ 210,0 – 215,9 mm</li> <li>○ 8,27 – 8,5 pollici</li> </ul> <p style="margin-left: 40px;">Lunghezza</p> <ul style="list-style-type: none"> <li>○ 279,4 – 355,6 mm</li> <li>○ 11,0 – 14,0 pollici</li> </ul>

## Cavi

La stampante Dell Photo AIO Printer 964 utilizza un cavo USB (Universal Serial Bus) venduto separatamente.



# Avvisi normativi

- [Avviso CE \(Unione europea\)](#)
- [Conformità EN 55022 \(solo Repubblica Ceca\)](#)
- [Centro polacco per la certificazione e la verifica](#)
- [Conformità ENERGY STAR®](#)
- [Direttiva WEEE \(Waste from Electrical and Electronic Equipment\)](#)

Con interferenza elettromagnetica (EMI) si indica qualsiasi segnale o emissione, irradiato nello spazio o trasmesso tramite cavi di alimentazione o di segnale, che comprometta il funzionamento di dispositivi di radionavigazione o altri servizi di sicurezza oppure diminuisca notevolmente, impedisca o interrompa ripetutamente un servizio di comunicazioni radio autorizzato. I servizi di comunicazione radio includono, in via esemplificativa, trasmissioni commerciali AM/FM, televisione, servizi cellulari, radar, controllo del traffico aereo, cercapersone e servizi personali di comunicazione (PCS). Tali servizi, unitamente alle emissioni involontarie provenienti dai dispositivi digitali, contribuiscono alla formazione dell'ambiente elettromagnetico.

La compatibilità elettromagnetica (EMC) è la capacità dei dispositivi elettronici di funzionare contemporaneamente in modo corretto nell'ambiente elettronico. Benché questo dispositivo sia stato progettato per rispettare i limiti EMI dell'autorità normativa e che tale conformità sia stata verificata, non esiste alcuna garanzia che in una particolare installazione non si verifichino interferenze. Qualora l'apparecchiatura provocasse interferenze con i servizi di radiocomunicazione, eventualità che può essere verificata spegnendo e accendendo l'apparecchiatura, tentare di rimediare utilizzando una o più delle seguenti misure:

- Cambiare l'orientamento dell'antenna di ricezione.
- Cambiare l'orientamento del dispositivo rispetto all'apparecchio ricevente.
- Allontanare il dispositivo dall'apparecchio ricevente.
- Collegare il dispositivo a una presa di corrente diversa in modo che dispositivo e apparecchio ricevente si trovino su sezioni diverse del circuito elettrico.

Se necessario, consultare un rappresentante del supporto tecnico di Dell o un tecnico radio/TV qualificato per ulteriori suggerimenti.

I dispositivi Dell™ sono progettati, collaudati e classificati per l'ambiente elettromagnetico a cui sono destinati. Le classificazioni dell'ambiente elettromagnetico in genere si riferiscono alle seguenti definizioni standard:

- La Classe A corrisponde ad ambienti commerciali o industriali.
- La Classe B corrisponde ad ambienti residenziali.

Le apparecchiature informatiche (ITE), compresi apparecchi, schede di espansione, stampanti, dispositivi di input/output, monitor ecc. integrati o collegati al computer devono appartenere alla stessa classe elettromagnetica del computer.

Avviso sui cavi di segnale schermati: utilizzare solo cavi schermati per il collegamento delle periferiche Dell in modo da ridurre il rischio di interferenza con i servizi di radio comunicazione. L'uso di cavi schermati garantisce la conformità con la classe EMC prevista per l'ambiente di utilizzo. Per le stampanti parallele, è disponibile un cavo Dell. Se si preferisce, è possibile ordinare un cavo Dell tramite il Web all'indirizzo [accessories.us.dell.com/sna/category.asp?category\\_id=4117](http://accessories.us.dell.com/sna/category.asp?category_id=4117).

La maggior parte dei dispositivi Dell rientra nella Classe B. Tuttavia, la presenza di determinate opzioni può modificare la categoria di alcune configurazioni facendole diventare di Classe A. Per determinare la classificazione elettromagnetica del dispositivo in uso, fare riferimento alle seguenti sezioni specifiche per ogni autorità normativa. Ciascuna sezione fornisce informazioni sulla sicurezza dei prodotti o EMC/EMI relative a un paese.

---

## Avviso CE (Unione europea)

Il simbolo **CE** indica la conformità del dispositivo Dell alla direttiva EMC 89/336/EEC e alla direttiva sulla bassa tensione 73/23/EEC dell'Unione Europea. Questo marchio indica che il dispositivo Dell soddisfa i seguenti standard tecnici:

- EN 55022 - "Information Technology Equipment - Radio Disturbance Characteristics - Limits and Methods of Measurement" (Limiti e metodi della misurazione delle caratteristiche delle interferenze radio delle apparecchiature informatiche).
- EN 55024 - "Information Technology Equipment - Immunity Characteristics - Limits and Methods of Measurement" (Limiti e metodi di misurazione delle caratteristiche immunitarie delle apparecchiature informatiche).
- EN 61000-3-2 - "Electromagnetic Compatibility (EMC) - Part 3: Limits - Section 2: Limits for Harmonic Current Emissions (Equipment Input Current Up to and Including 16 A Per Phase)" (Compatibilità elettromagnetica – Parte 3: Limiti – Sezione 2: Limiti delle emissioni di corrente armonica per apparecchiature con corrente di ingresso che non supera 16 A per fase).
- EN 61000-3-3 - "Electromagnetic Compatibility (EMC) - Part 3: Limits - Section 3: Limitation of Voltage Fluctuations and Flicker in Low-Voltage Supply Systems for Equipment With Rated Current Up to and Including 16 A" (Compatibilità elettromagnetica - Parte 3: Limiti - Sezione 3: Limitazione della fluttuazione e del flicker della tensione in sistemi a bassa tensione per apparecchiature a corrente nominale che non supera 16 A).
- EN 60950 - 1 - "Safety of Information Technology Equipment" (Sicurezza delle apparecchiature informatiche).

**NOTA** I requisiti per le emissioni EN 55022 prevedono due classificazioni:

- La Classe A per le aree tipicamente commerciali.
- La Classe B per le aree tipicamente residenziali.

Per determinare la classe di un dispositivo, leggere le informazioni FCC o ICES riportate sull'etichetta situata sul pannello posteriore, laterale o inferiore del dispositivo. Se le informazioni FCC o ICES riportate sull'etichetta indicano una valutazione di Classe A, al dispositivo si applica il seguente avviso di Classe A:



AVVISO RELATIVO ALLE INTERFERENZE A RADIOFREQUENZA: questo è un prodotto di Classe A. L'utilizzo di questa apparecchiatura in un'area residenziale potrebbe causare interferenze in radiofrequenza, nel qual caso potrebbe essere necessario intraprendere un'azione correttiva.

Se le informazioni FCC o ICES riportate sull'etichetta indicano una valutazione di Classe B, al dispositivo si applica il seguente avviso di Classe B:

Questo dispositivo Dell è classificato per l'uso in un ambiente residenziale di Classe B.

Una "Dichiarazione di conformità" agli standard e alle direttive precedenti è stata emessa e registrata presso Dell Inc. Products Europe BV, Limerick, Irlanda.

---

## Conformità EN 55022 (solo Repubblica Ceca)

Cet équipement est conforme aux principales caractéristiques définies dans la Directive européenne R&TTE 1999/5/CE.

Die Geräte erfüllen die grundlegenden Anforderungen der R&TTE-Richtlinie (1999/5/EG).

Questa apparecchiatura è conforme ai requisiti essenziali della Direttiva Europea R&TTE 1999/5/CE.

Este equipo cumple los requisitos principales de la Directiva 1999/5/CE de la UE. "Equipos de Terminales de Radio y Telecomunicaciones".

Este equipamento cumple os requisitos essenciais da Directiva 1999/5/CE do Parlamento Europeu e do Conselho (Directiva R&TTE).

O εξοπλισμός αυτός πληροί τις βασικές απαιτήσεις της κοινοτικής οδηγίας EU R&TTE 1999/5/ΕΚ.

Deze apparatuur voldoet aan de noodzakelijke vereisten van EU-richtlijn betreffende radioapparatuur en telecommunicatie-apparatuur 1999/5/EG.

Dette udstyr opfylder de væsentlige krav i EU's direktiv 1999/5/EC om Radio- og teleterminaludstyr.

Dette utstyr er i overensstemmelse med hovedkravene i R&TTE-direktivet (1999/5/EC) fra EU.

Utrustningen uppfyller kraven för EU-direktivet 1999/5/EC om ansluten teleutrustning och ömsesidigt erkännande av utrustningen övrecensitörinnehåll (R&TTE).

Tämä laite vastaa EU:n radio- ja telelaitelaitedirektiivin (EU R&TTE Directive 1999/5/EC) vaatimuksia.

---

## Centro polacco per la certificazione e la verifica

L'apparecchiatura deve essere alimentata da una presa con un circuito di protezione collegato (presa a 3 denti). Tutte le apparecchiature che funzionano contemporaneamente (computer, monitor, stampante ecc.) devono avere la stessa fonte di alimentazione.

Il conduttore di fase dell'installazione elettrica della stanza deve essere dotato di un dispositivo di protezione da cortocircuito costituito da un fusibile con un valore nominale non superiore ai 16 ampere (A).

Per disattivare completamente l'apparecchiatura, il cavo di alimentazione deve essere scollegato dalla presa che deve essere situata accanto all'apparecchiatura e facilmente accessibile.

Un marchio di protezione "B" conferma che l'apparecchiatura è conforme ai requisiti di uso di protezione dello standard PN-EN 55022.

This device belongs to Class B devices as described in EN 55022, unless it is specifically stated that it is a Class A device on the specification label. The following applies to devices in Class A of EN 55022 (radius of protection up to 30 meters). The user of the device is obliged to take all steps necessary to remove sources of interference to telecommunication or other devices.

Pokud není na typovém štítku počítače uvedeno, že spadá do třídy A podle EN 55022, spadá automaticky do třídy B podle EN 55022. Pro zařízení zařazená do třídy A (ochranné pásmo 30m) podle EN 55022 platí následující. Dojde-li k rušení telekomunikačních nebo jiných zařízení, je uživatel povinen provést taková opatření, aby rušení odstránil.

この装置は、情報処理装置等電波障害自主規制協議会 (VCCI) の基準に基づくクラス B 情報技術装置です。この装置を家庭環境で使用すると電波妨害を引き起こすことがあります。この場合には使用者が適切な対策を講ずるよう要求されることがあります。

## Conformità ENERGY STAR®

La presenza del logo ENERGY STAR® su un dispositivo o in una schermata di avvio certifica la conformità della configurazione originale Dell ai requisiti EPA (Environmental Protection Agency) ENERGY STAR®. È possibile contribuire alla riduzione dei consumi di elettricità e dei suoi effetti collaterali spegnendo i dispositivi quando non sono utilizzati per lunghi periodi, in particolare durante la notte e nel fine settimana.

## Direttiva WEEE (Waste from Electrical and Electronic Equipment)



Nell'Unione Europea, questa etichetta indica che il prodotto non deve essere smaltito insieme ai rifiuti solidi urbani. Il prodotto deve essere depositato in un impianto appropriato per consentirne il recupero e il riciclaggio. Per informazioni su come riciclare questo prodotto in modo responsabile nel paese di

appartenenza, visitare il sito all'indirizzo: [www.euro.dell.com/recycling](http://www.euro.dell.com/recycling).

---



: [www.euro.dell.com/recycling](http://www.euro.dell.com/recycling).

---

## Smernice o odpadních elektrických a elektronických zarízeních (WEEE)



V Evropské unii tento štítek označuje, že tento produkt nesmí být likvidován s běžným komunálním odpadem. Je třeba předat jej do příslušného zařízení za účelem renovace a recyklace. Informace o recyklaci tohoto produktu ve vaší zemi naleznete na adrese: [www.euro.dell.com/recycling](http://www.euro.dell.com/recycling).

---

## Richtlijn WEEE, afdanken van elektrische en elektronische apparaten



In de Europese Unie geeft dit label aan dit product niet via huishoudelijk afval mag worden afgedankt. Het moet gedeponeerd worden bij een daarvoor geschikte voorziening zodat recuperatie en recyclage mogelijk zijn. Raadpleeg voor informatie over de milieuvriendelijke wijze van recyclage van dit product in uw land: [www.euro.dell.com/recycling](http://www.euro.dell.com/recycling).

---

## WEEE-direktiivi käytöstä poistettujen laitteiden hävittämisestä



Euroopan unionissa tämä merkintä kertoo, että tuote tulee hävittää kotitalousjätteen mukana. Se tulee hävittää niin, että se voidaan noutaa ja siirtää kierrätykseen. Lisätietoja maakohtaisesta jätteenkäsittelyohjeista on sivustossa [www.euro.dell.com/recycling](http://www.euro.dell.com/recycling).

---

## Waste Electrical and Electronic Equipment (WEEE) Directive



In the European Union, this label indicates that this product should not be disposed of with household waste. It should be deposited at an appropriate facility to enable recovery and recycling. For information on how to recycle this product responsibly in your country, please visit: [www.euro.dell.com/recycling](http://www.euro.dell.com/recycling).

---

## Directive sur les déchets d'équipements électriques et électroniques (DEEE)



Dans l'Union européenne, cette étiquette indique que le produit ne doit pas être mis au rebus avec des déchets ménagers. Vous devez le déposer dans un lieu destiné à la récupération et au recyclage de tels déchets. Pour de plus amples informations sur le recyclage de ce produit dans votre pays, vous pouvez consulter notre site à l'adresse suivante : [www.euro.dell.com/recycling](http://www.euro.dell.com/recycling).

---

μ  
μ (WEEE)



μ  
μ : [www.euro.dell.com/recycling](http://www.euro.dell.com/recycling) μ

---

## Waste Electrical and Electronic Equipment (WEEE)

## Directive



[www.euro.dell.com/recycling](http://www.euro.dell.com/recycling)

---

## EE-direktivet (direktivet om elektrisk og elektronisk avfall)



I EU indikerer dette merket at dette produktet ikke skal kastes sammen med vanlig restavfall. Det bør avhendes ved et egnet anlegg slik at det kan gjenvinnes og resirkuleres. Du finner mer informasjon om hvordan du kan resirkulere dette produktet på [www.euro.dell.com/recycling](http://www.euro.dell.com/recycling) eller på en sikker måte i ditt land, på [www.euro.dell.com/recycling](http://www.euro.dell.com/recycling).

---

## Dyrektywa w sprawie zużytego sprzętu elektrycznego i elektronicznego (WEEE)



W Unii Europejskiej etykieta ta oznacza, że tego produktu nie należy wyrzucać wraz z odpadami z gospodarstwa domowego. Należy go przekazać do odpowiedniego zakładu, gdzie zostanie poddany odzyskowi i recyklingowi. Informacje o sposobie odpowiedzialnego recyklingu tego produktu w danym kraju można znaleźć pod adresem [www.euro.dell.com/recycling](http://www.euro.dell.com/recycling).

---

(WEEE)



[www.euro.dell.com/recycling](http://www.euro.dell.com/recycling).

---

Directiva sobre el desecho de material eléctrico y electrónico (WEEE)



En la Unión Europea, esta etiqueta indica que la eliminación de este producto no se puede hacer junto con el desecho doméstico. Se debe depositar en una instalación apropiada que facilite la recuperación y el reciclado. Para obtener más información sobre cómo reciclar este producto de manera responsable en su país, visite el sitio Web: [www.euro.dell.com/recycling](http://www.euro.dell.com/recycling).

---

## WEEE-direktivet (Waste from Electrical and Electronic Equipment)



Inom EU indikerar den här etiketten att produkten får inte slängas med hushållsavfall. Den ska lämnas in på en återvinningsstation. Information om hur produkten återvinns i ditt land finns på: [www.euro.dell.com/recycling](http://www.euro.dell.com/recycling).

---

## Atik Elektrikli ve Elektronik Donanımlar (WEEE) Direktifi





Avrupa Birliğinde, bu etiket bu ürünün ev atıkları ile birlikte atılmaması gerektiğini belirtir. Kurtarılabilmesi ve geri dönüştürülebilmesi için uygun bir tesise bırakılmalıdır. Bu ürünün ülkenizde sorumlu bir şekilde nasıl geri dönüştürüleceği ile ilgili bilgiler için, lütfen bu web adresini ziyaret edin: [www.euro.dell.com/recycling](http://www.euro.dell.com/recycling).

# Appendice

- [Procedura di supporto tecnico Dell](#)
  - [Come contattare Dell](#)
  - [Garanzia e procedura di restituzione](#)
- 

## Procedura di supporto tecnico Dell

Il supporto tecnico con l'assistenza del personale addetto richiede la cooperazione e la partecipazione del cliente durante il processo di risoluzione dei problemi e consente di ripristinare la configurazione predefinita originale del sistema operativo e dei driver software e hardware fornita da Dell nonché di verificare la corretta funzionalità della stampante e di tutto l'hardware Dell installato. Oltre a questo tipo di supporto tecnico, è disponibile il supporto tecnico Dell in linea. È possibile acquistare inoltre eventuali opzioni aggiuntive di supporto tecnico.

Dell offre un supporto tecnico limitato per la stampante e per qualsiasi software e periferica Dell installata. Il supporto tecnico relativo a software e periferiche di terze parti viene fornito dal produttore originale, anche per quanto riguarda quelli acquistati e/o installati tramite Software e Periferiche (DellWare), ReadyWare e Processo di integrazione personalizzata (CFI/DellPlus).

---

## Come contattare Dell

È possibile accedere al Supporto Dell all'indirizzo [support.dell.com](http://support.dell.com). Selezionare l'area geografica di appartenenza nella pagina di benvenuto del Supporto Dell e inserire i dettagli richiesti per accedere agli strumenti e alle informazioni.

È possibile contattare Dell elettronicamente tramite i seguenti indirizzi:

- World Wide Web  
[www.dell.com/](http://www.dell.com/)  
[www.dell.com/ap/](http://www.dell.com/ap/) (solo per i paesi asiatici e del Pacifico)  
[www.dell.com/jp/](http://www.dell.com/jp/) (solo per il Giappone)  
[www.euro.dell.com](http://www.euro.dell.com) (solo per l'Europa)  
[www.dell.com/la/](http://www.dell.com/la/) (solo per i paesi dell'America Latina)
- Protocollo di trasferimento dei file (FTP) anonimo  
[ftp.dell.com/](ftp://ftp.dell.com/)  
Accedere come utente anonimo e utilizzare l'indirizzo e-mail come password.
- Servizio di supporto elettronico  
[mobile\\_support@us.dell.com](mailto:mobile_support@us.dell.com)  
[support@us.dell.com](mailto:support@us.dell.com)  
[apsupport@dell.com](mailto:apsupport@dell.com) (solo per i paesi asiatici e del Pacifico)  
[support.euro.dell.com](mailto:support.euro.dell.com) (solo per l'Europa)
- Servizio di quotazione elettronico

sales@dell.com  
apmarketing@dell.com (solo per i paesi asiatici e del Pacifico)

- Servizio informazioni elettronico  
info@dell.com
- 

## Garanzia e procedura di restituzione

Dell Inc. ("Dell") produce i propri prodotti hardware a partire da parti e componenti nuovi o equivalenti in conformità agli standard di settore. Per informazioni sulla garanzia Dell relativa alla stampante in uso, fare riferimento al *Manuale dell'utente*.

# Nota sulla licenza

Il software residente nella stampante comprende:

- Software sviluppato da Dell e/o terze parti con relativo copyright
- Software Dell modificato concesso in licenza in conformità alle disposizioni della GNU General Public License versione 2 e della GNU Lesser General Public License versione 2.1
- Software concesso in licenza ai sensi delle dichiarazioni di garanzia e della licenza BSD

Fare clic sul titolo del documento che si desidera esaminare:

- [Licenza BSD e dichiarazioni di garanzia](#)
- [Licenza GNU](#)

Il software Dell modificato concesso con licenza GNU è un software gratuito; è possibile ridistribuirlo e/o modificarlo ai sensi delle licenze sopra indicate. Tali licenze non garantiscono alcun diritto sul software con copyright di Dell o di terze parti residente nella stampante.

Poiché il software con licenza GNU su cui si basano le modifiche Dell viene fornito esplicitamente senza alcuna garanzia, anche l'utilizzo della versione Dell modificata è consentito analogamente senza garanzia. Per ulteriori informazioni, vedere l'esclusione di garanzia contenuta nelle licenze a cui si fa riferimento.

Per ottenere i file del codice sorgente relativo al software Dell modificato concesso mediante licenza GNU, avviare il *CD Drivers and Utilities* fornito con la stampante e fare clic su Come contattare Dell oppure fare riferimento alla sezione "Come contattare Dell" del *Manuale dell'utente*.